

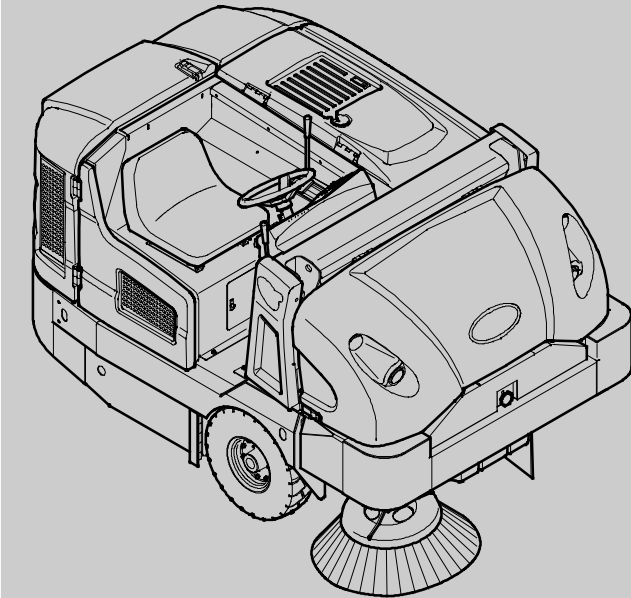

S30

(Diesel)



Fejemaskine
Dansk **DK**
Betjeningsvejledning



www.tennantco.com

9004647
Rev. 05 (06-2012)



Denne vejledning leveres med hver ny model. Den indeholder de nødvendige instruktioner i betjening og vedligeholdelse af maskinen.



Vejledningen bør gennelæses i sin helhed, før maskinen betjenes eller vedligeholdes.

Maskinen yder en fortrinlig service. Der opnås imidlertid de bedste resultater med et minimum af omkostninger, hvis:

- Maskinen betjenes med rimelig forsigtighed.
- Maskinen vedligeholdes regelmæssigt – i overensstemmelse med vejledningen.
- Maskinen vedligeholdes med reservedele, der er leveret af producenten, eller tilsvarende dele.



BESKYT MILJØET

Bortskaf venligst al emballage, gamle maskindele så som batterier, farlige væsker som antifrost og olie, på en miljøvenligt sikker måde i henhold til de lokale bortskaffelsesdirektiver.



Husk altid at genbruge.

MASKINDATA

Udfyld venligst på installationstidspunktet til fremtidig brug.

Modelnr. - _____

Serienr. - _____

Maskineekstraudstyr - _____

Salgskonsulent. - _____

Salgskonsulentens tf.: - _____

Kundenr. - _____

Installationsdato - _____

Tennant N.V.

Industrielaan 6 5405 AB

P.O. Box 6 5400 AA Uden - Holland

europa@tenantco.com

www.tenantco.com

Specifikationer og reservedele kan ændres uden varsel.

Originale instruktioner. Copyright © 2008, 2012 TENNANT Company, trykt i Holland. Alle rettigheder forbeholdes



TENNANT N.V.

Industrielaan 6 5405 AB
P.O. Box 6 5400 AA
Uden - The Netherlands
Uden, 21-05-2010



EC DEKLARATION AF OVERHOLDELSE FOR MASKINERI

(Annex II, sub A)

Herved erklæres, på eget ansvar, at maskineriet

S30

- overholder betingelserne i maskindirektivet (2006/42/EØF) med national lovgivning ved implementering.
- overholder betingelserne i E.M.C. direktivet (2004/108/EF)
- er de i overensstemmelse med bestemmelserne vedrørende støjmission til udendørs brug (direktiv 2000/14/CE) og med nationale gennemførelseslovgivning

og at

- følgende (dele/paragraffer) harmoniserede standarder er anvendt: EN ISO 14121-1, EN 1037, EN 60335-1, EN 60204-1, EN ISO 13849-1, EN ISO 13849-2, EN 60529, EN ISO 4413, EN 349, EN 55012, EN 61000-6-2, EN ISO 11201, EN ISO 4871, EN ISO 3744*, EN ISO 13059*, EN ISO 3450, EN 60335-2-72.
- følgende (dele/paragraffer) nationale tekniske standarder og specifikationer er anvendt: Ikke relevant

INDHOLD

	Side		Side
SIKKERHEDSFORANSTALTNINGER	2	VARMER/ AIRCONDITION-KONTROL-	
DRIFT	6	FUNKTIONER (EKSTRA)	25
MASKINKOMPONENTER	6	KONTAKT TIL VINDUESVISKER	
KONTROLFUNKTIONER OG		(EKSTRA)	25
INSTRUMENTER	7	KONTAKT TIL FØRERHUSBELYSNING	
BERØRINGSPANEL (S30 XP og X4)	7	(EKSTRA)	25
SYMBOLDEFINITIONER	8	STØDFANGERE (EKSTRA)	26
BETJENING AF KONTROL-		FEJLFINDING PÅ MASKINEN	26
FUNKTIONER	9	VEDLIGEHODELSE	27
RETNINGSPEDAL	9	VEDLIGEHODELSESSKEMA	27
BREMSEPEDAL	9	MOTOR	28
PARKERINGSBREMSEPEDAL	9	MOTOROLIE	28
PEDAL TIL VIPNING AF RATSTAMMEN .	9	LUFTFILTERINDIKATOR	28
BRÆNDSTOFMÅLER	10	KØLESYSTEM	28
TIMETÆLLER	10	HYDRAULIK	29
SUPERVISORKONTROLFUNKTIONS-		SIKRINGER	29
KNAPPER (S30 XP og X4)	10	FØRERHUSSIKRINGER	
KONTROLFUNKTIONER FOR		(EKSTRAUDSTYR/FØRERHUS)	30
MOTORHASTIGHED	11	HOVEDBØRSTE	31
SUGEPUMPEKONTROLFUNKTIONER		UDSKIFTNING ELLER ROTATION AF	
(S30)	11	HOVEDBØRSTEN	31
SUGEPUMPEKONTROLFUNKTIONER		JUSTERING AF HOVEDBØRSTENS	
(S30 XP og X4)	12	BREDDE	32
KNAPPEN KONTRASTKONTROLFUNKTION		SIDEBØRSTE	33
(S30 XP og X4)	12	UDSKIFTNING AF SIDEBØRSTEN	33
FILTERRYSTERKONTROLFUNKTION		JUSTERING AF SIDEBØRSTENS	
(S30)	12	MØNSTER	33
FILTERRYSTERKONTROLFUNKTION		SKØRTER OG FLAPPER	34
(S30 XP og X4)	12	SKIDTKASSESKØRTER	34
KONTAKT TIL KØRE-/ADVARSELSLYS .	13	BØRSTEDØRSKØRTER	34
SIDEBØRSTELYSKONTAKT (EKSTRA) .	13	BAGESTE SKØRT	34
FØRERSÆDE	13	RECIRKULATIONSFLAP	34
LUKSUSAFFJEDRET SÆDE	13	TÆTNINGER	35
SIKKERHEDSSELER	14	TÆTNINGER VED BØRSTEDØREN	35
OPLYSNINGER OM BØRSTER	14	TÆTNINGER VED INSPEKTIONSDØREN	
MASKINENS FUNKTION	15	TIL SKIDTKASSEN	35
CHECK FØR DRIFT	15	SKIDTKASSENS TÆTNINGER	35
MOTORSTART	15	TÆTNING TIL FILTERKAMMERINDTAG .	36
AFBRYDELSE AF STRØMMEN TIL		TÆTNINGER TIL RETURSTØV	36
MASKINEN	16	TÆTNINGER TIL DØREN TIL	
UNDER BETJENING AF MASKINEN	16	VAKUUMSTANGEN (EKSTRA)	36
FEJNING (S30)	17	TÆTNINGER TIL CYKLONISK	
FEJNING (S30 XP og X4)	18	FORFILTER	36
TØMNING AF SKIDTKASSEN	19	SKUBNING, TRÆKNING OG TRANSPORT	
FASTGØRELSE AF STØTTEARM TIL		AF MASKINEN	37
SKIDTKASSE	20	SKUBNING ELLER TRÆKNING AF	
FJERNELSE AF STØTTEARM TIL		MASKINEN	37
SKIDTKASSE	20	TRANSPORT AF MASKINEN	37
FEJLINDIKATORER I DISPLAYMODUL		LØFT AF MASKINEN MED DONKRAFT .	38
(S30)	21	OPLYSNINGER OM OPBEVARING	38
FEJLINDIKATOR(ER) (S30 XP og X4) ...	22	SPECIFIKATIONER	39
INSTRUMENTPANELSFEJLINDI-		GENERELLE MASKINDIMENSIONER/	
KATORER	23	KAPACITETER	39
TILBEHØR	24	GENEREL MASKINYDELSE	39
STANG (EKSTRA)	24		

SIKKERHEDSFORANSTALTNINGER

De følgende symboler bruges i hele vejledningen:

 **ADVARSEL:** Advarer om farer og risikabel betjening, der kan resultere i alvorlige kvæstelser eller død.

 **FORSIGTIGHED:** Advarer om risikabel betjening, der kan resultere i mindre eller moderat personskade.

SIKKERHEDSHENSYN: Angiver de regler, der skal følges ved sikker betjening af udstyret.

Undgå at bruge maskinen til andet formål end det, der er beskrevet i denne brugervejledning. Maskinen er ikke beregnet til brug på offentlig vej.

De følgende oplysninger angiver mulige faresituationer for brugeren eller udstyret:

 **ADVARSEL:** Rem og blæser i bevægelse. Hold afstand.

 **ADVARSEL:** Motoren udsender giftige gasarter. Det kan resultere i alvorlig legemsbeskadigelse eller dødsfald. Sørg for tilstrækkelig ventilation.

 **ADVARSEL:** Hævet skidtkasse kan falde ned. Fastgør støttearmen til skidtkassen.

 **ADVARSEL:** Her kan du komme i klemme i støttearmen. Hold afstand til skidtkassens løftearme.

 **ADVARSEL:** Fare for brand Varm overflade. Rør IKKE ved den.

 **ADVARSEL:** Der kan ske ulykker Brug ikke vakuum- eller blæserstangen under kørsel.

SIKKERHEDSHENSYN:

- Betjen ikke maskinen:**
 - Uden fornøden træning og tilladelse.
 - Uden at have læst og forstået brugervejledningen.
 - Uden at maskinen er i korrekt driftsmæssig stand.
 - I brændbare eller eksplosive områder.
 - På steder, hvor der er fare for nedfaldende genstande, med mindre maskinen er forsynet med sikkerhedsværn.
- Før start af maskinen:**
 - Se efter brændstof-, olie- og væskelækager.
 - Hold gnister og åben ild på afstand af brændstofpåfyldningsområdet.
 - Sørg for, at alle sikkerhedsindretninger er på plads og fungerer korrekt.
 - Kontrollér, at bremses og styretøj fungerer korrekt.
 - Indstil sædet, og spænd sikkerhedsselen (hvis monteret).
- Ved start af maskinen:**
 - Hold foden på bremsen og retningspedalen i Neutral stilling.
- Ved brug af maskinen:**
 - Sug ikke brændende eller rygende affald så som cigaretter, tændstikker eller varm aske op.
 - Brug bremserne til at stoppe maskinen.
 - Kør langsomt på hældninger og glatte steder.
 - Vær forsigtig, når maskinen bakkes.
 - Kør forsigtigt med maskinen, når skidtkassen er hævet.
 - Sørg for, at der er tilstrækkelig plads, før skidtkassen hæves.
 - Medtag ikke passagerer i maskinen.
 - Følg altid sikkerheds- og trafikreglerne.
 - Rapportér straks fejl og beskadigelser på maskinen.
- Før maskinen forlades eller serviceres:**
 - Stands maskinen på et vandret sted.
 - Aktivér parkeringsbremsen.
 - Afbryd maskinen, og fjern nøglen.

6. Når maskinen serviceres:
- Undgå dele i bevægelse. Bær ikke løs beklædning eller smykker.
 - Blokér maskinens hjul, før den løftes med donkraft.
 - Hæv kun maskinen med donkraft på de steder, der er beregnet til det. Understøt maskinen med bukke.
 - Brug en hejs eller donkraft, der understøtter maskinens vægt.
 - Brug sikkerhedsbriller og høreværn, når der anvendes trykluft eller højtryksspuling.
 - Afbryd batteriforbindelserne, før der arbejdes på maskinen.
 - Undgå kontakt med batterisuren.
 - Undgå kontakt med den varme kølevæske i motoren.
 - Fjern ikke hættten fra køleren, når motoren er varm.
 - Lad motoren køle af.
 - Hold åben ild og gnister væk fra brændstofpåfyldningsområdet. Hold området godt udluftet.
 - Brug et stykke karton til at lokalisere lækager af hydraulikvæske under tryk.
 - Brug reservedele, der er fremstillet af TENNANT, eller dele af tilsvarende kvalitet.
7. Ved læsning/losning af maskinen af/på en lastvogn eller trailer:
- Sluk for maskinen.
 - Brug lastvogn eller trailer, der understøtter maskinens vægt.
 - Aktivér parkeringsbremsen, når maskinen er læsset på.
 - Blokér maskinens dæk.
 - Spænd maskinen fast til lastvognen eller traileren.

SIKKERHEDSFORANSTALTNINGER

Følgende sikkerhedsmærkater er anbragt på maskinen på de angivne steder. Sæt en ny mærkat på, hvis de bliver beskadigede eller ulæselige.

MÆRKAT FOR U DSTØDNING -
Anbragt på siden af førerkabinen.

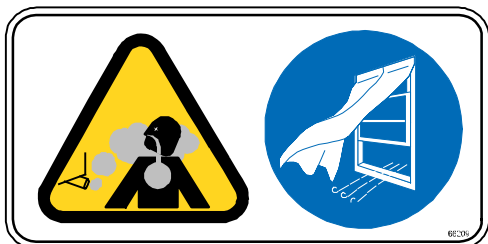

MÆRKAT FOR BLÆSER OG REM -
Anbragt på maskinrummets skærm.

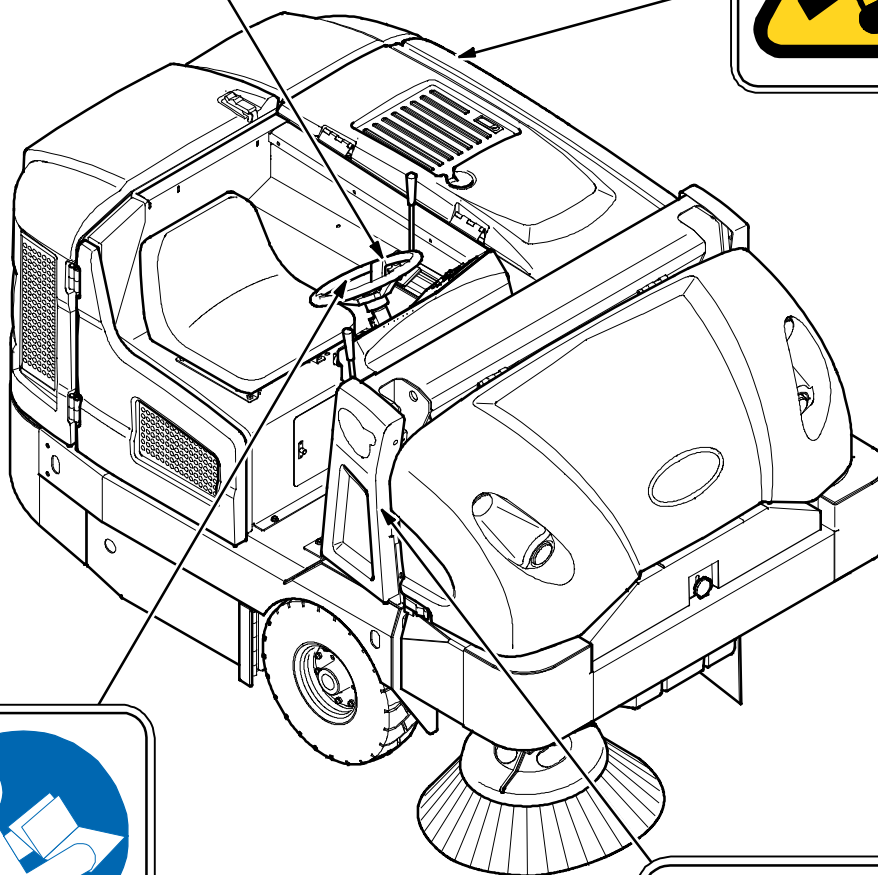

MÆRKAT FOR SIKKERHED -
Anbragt på siden af førerhuset.



MÆRKAT FOR SKIDTKASSENS LØFTEARME -
Anbragt på begge skidtkassens løftearme.

354590

**MÆRKAT FOR VARM
OVERFLADE - Anbragt
på udstødningsskærmen.**



**MÆRKAT FOR LØFTET SKIDTKASSE -
Anbragt på skidtkassens støttearm.**

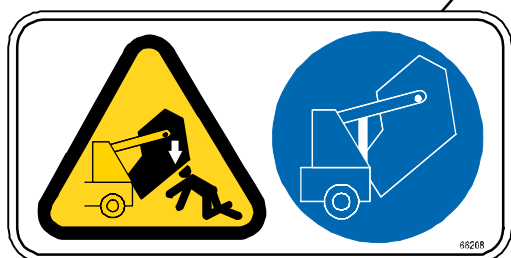
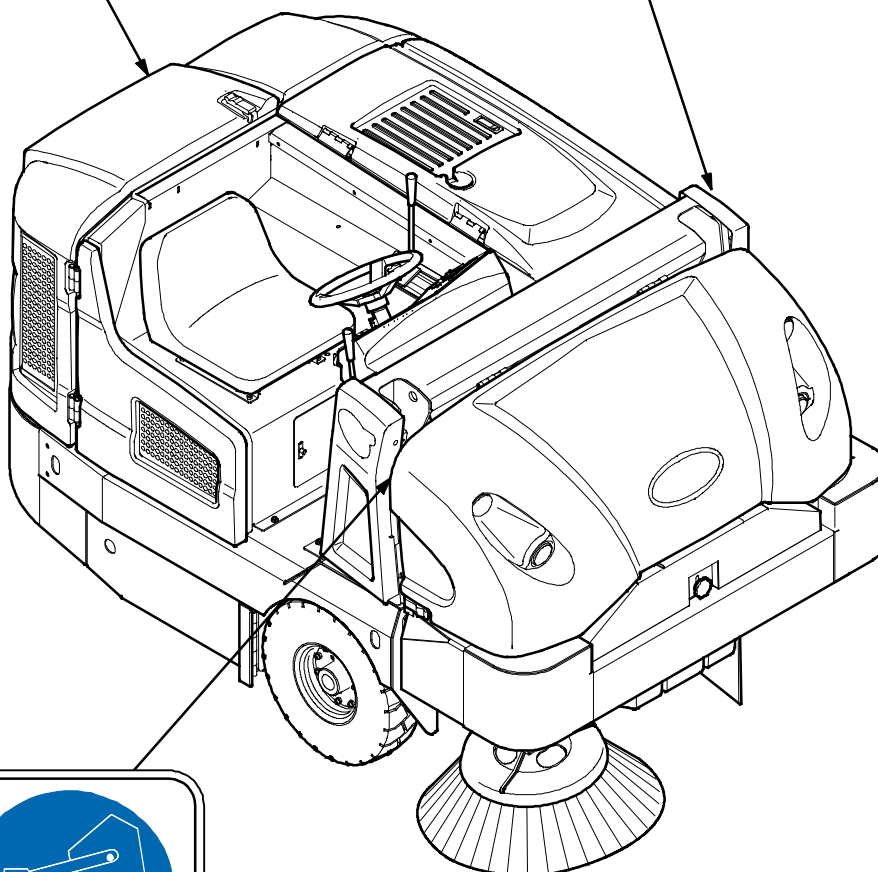
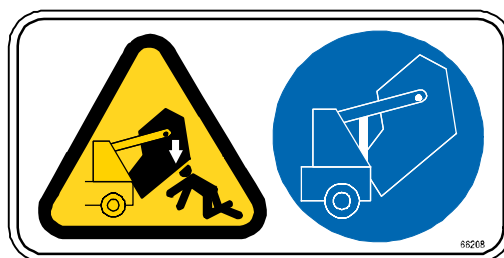

**MÆRKAT FOR LØFTET SKIDTKASSE -
Anbragt på skidtkassens løftearm.**

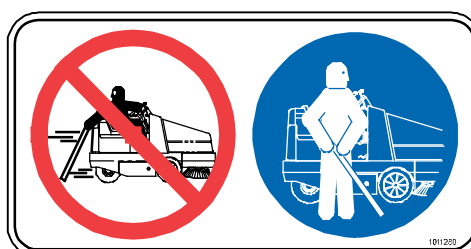

**MÆRKAT FOR VAKUUM-/BLÆSESTANG -
Anbragt på ekstra vakuum- eller
blæsestænger.**

354590

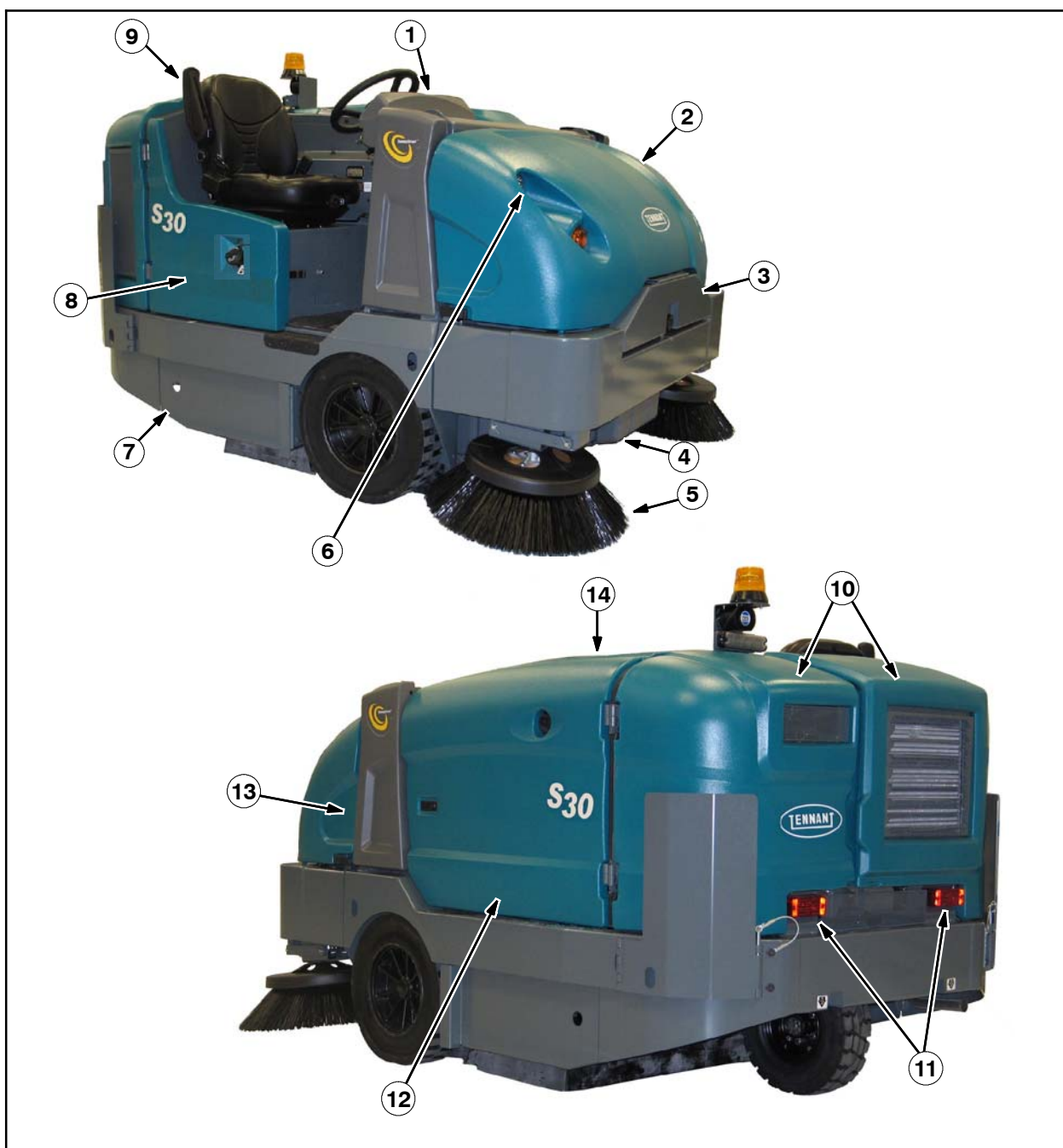
MASKINKOMPONENTER

1. Instrumentpanel
2. Frontskærm
3. Skidkassedør
4. Skidtkasse
5. Sidebørste
6. Forlygter
7. Hovedbørstedør

8. Brændstoftank
9. Førersæde
10. Bageste motorskærm
11. Baglygter
12. Sideskærm
13. Skidtkassens støttearm
14. Topdæksel

KONTROLFUNKTIONER OG INSTRUMENTER

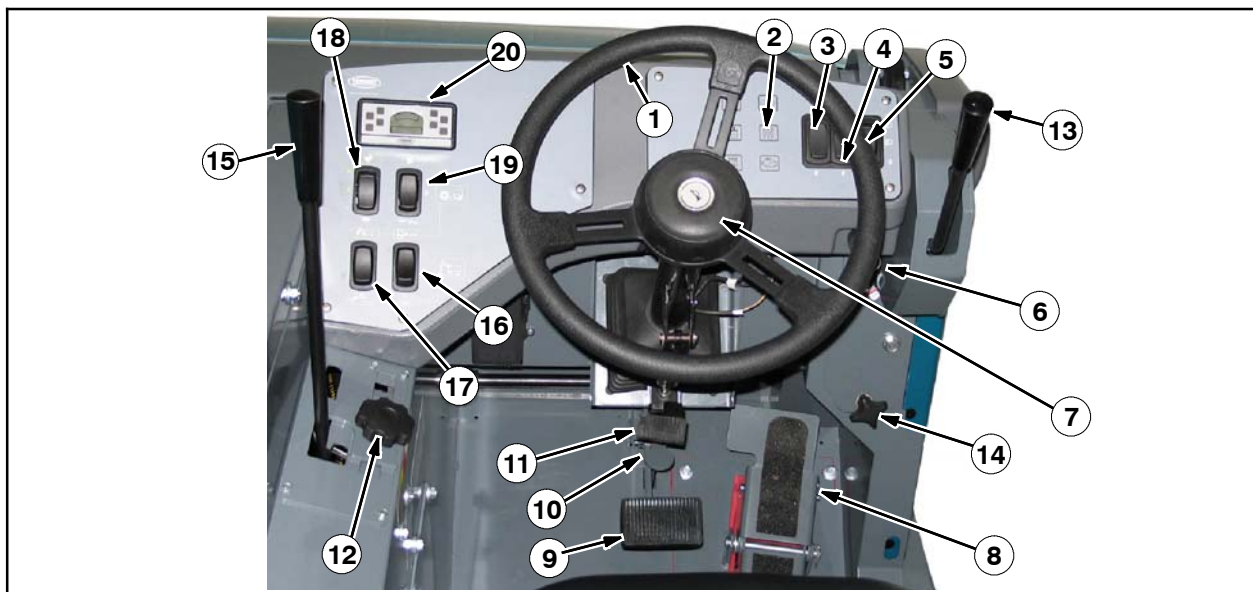

(Alle modeller)

- | | |
|--|--|
| <ul style="list-style-type: none"> 1. Rat 2. Instrumentpanelfejlindikatorer 3. Stangkontakt (ekstra) 4. Lyskontakt til sidebørste (ekstra) 5. Kontakt til køre-/advarsellys 6. Tændingskontakt 7. Hornkontakt 8. Retningspedal 9. Brems pedal 10. Parkeringsbrems pedal 11. Pedal til vipning af ratstammen | <ul style="list-style-type: none"> 12. Hovedbørstejusteringknap (kun S30) 13. Sidebørstehåndtag 14. Sidebørstejusteringknap 15. Hovedbørstehåndtag 16. Kontakt til skidtkassedør 17. Kontakt til hævnning/sænkning af skidtkasse 18. Kontakt til motorhastighed 19. Kontakt til sugepumpe/filterryster 20. Indikatorpanel |
|--|--|



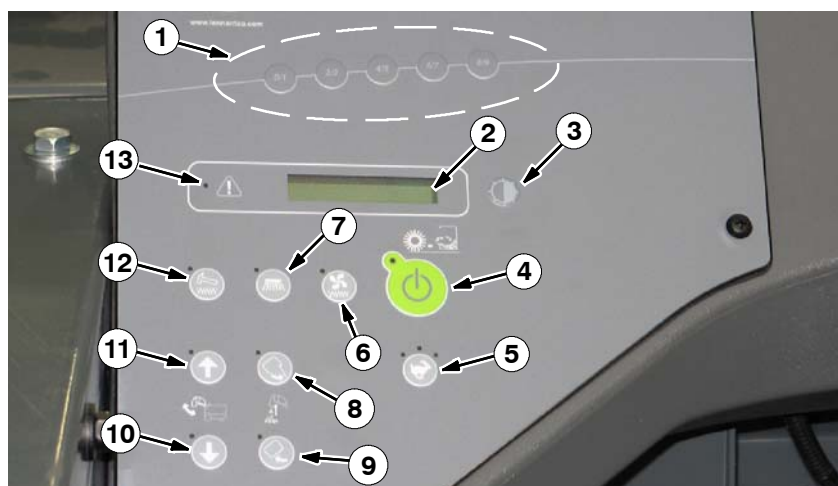











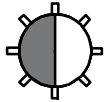













BERØRINGSPANEL (S30 XP og X4)



- | | |
|--|---|
| <ul style="list-style-type: none"> 1. Supervisor kontrolfunksionsknapper 2. Timetæller/brændstofindikator/fejlkodeindikator 3. Knap til kontrastkontrolfunktion 4. 1-TRINS fejeknap 5. Knap til motorhastighed 6. Knap til sugepumpe | <ul style="list-style-type: none"> 7. Knap til sidebørste 8. Åbningsknap til skidtkassedør 9. Lukkeknap til skidtkassedør 10. Knap til sænkning af skidtkasse 11. Knap til hævnning af skidtkasse 12. Knap til filterryster 13. Fejlindikatorlampe |
|--|---|

SYMBOLDEFINITIONER

Disse symboler angiver maskinens kontrolfunktioner, displays og funktioner. Se også *Fejlindikatorer i displaymodul (S30)* og *Instrumentpanelsfejlindikatorer*.

 Fejning (S30)	 Løftepunkt
 Sugepumpe (S30)	 Fejlindikator (S30 XP og X4)
WWW  Filtterryster (S30)	 Kontrastkontrolfunktion (S30 XP og X4)
 Tomgangshastighed (S30)	 1-TRINS fejning (S30 XP og X4)
 Høj motorhastighed (S30)	 Motorhastighed (S30 XP og X4)
 Tøm skidtkasse (S30)	 Sugepumpe (S30 XP og X4)
 Automatisk skidtkassedør (S30)	 Sidebørste (S30 XP og X4)
 Manuel åbning af skidtkassedør (S30)	 Filtterryster (S30 XP og X4)
 Sænk skidtkasse (S30)	 Skidtkasse op/ned (S30 XP og X4)
 Hæv skidtkasse (S30)	 Hæv skidtkasse (S30 XP og X4)
 Stang	 Sænk skidtkasse (S30 XP og X4)
 Kørelys	 Åbn/luk skidtkassedør (S30 XP, X4)
 Advarselslys	 Åbn skidtkassedør (S30 XP og X4)
 Horn	 Luk skidtkassedør (S30 XP og X4)
 Kun diesel	

BETJENING AF KONTROLFUNKTIONER

RETNINGSPEDAL

Tryk på den øverste del af *retningspedalen* for at køre frem, og nederst på pedalen for at køre tilbage. Pedalen går tilbage til neutral stilling, når den slippes.

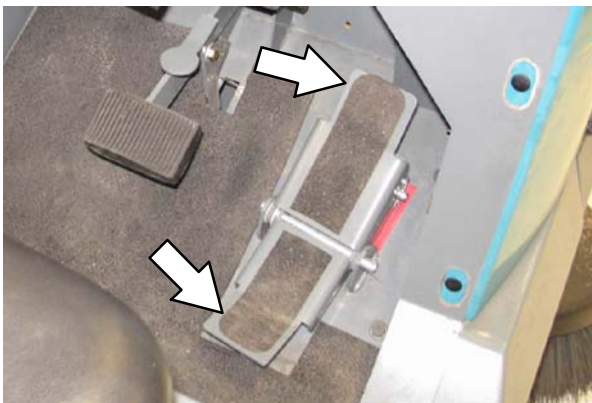

BREMSEPEDAL

Brug *bremsepedalen* til at stoppe maskinen.

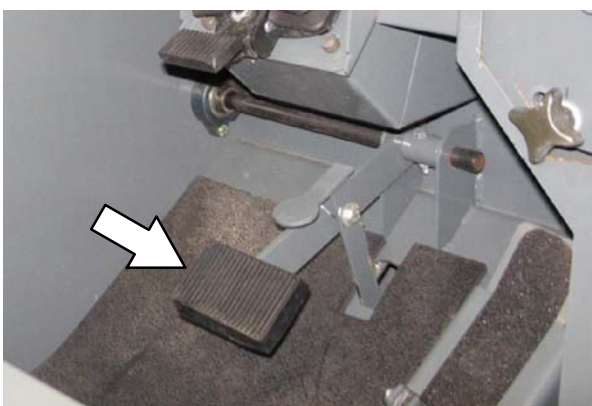

PARKERINGSBREMSEPEDAL

Tryk *bremsepedalen* så langt ned, den kan komme, og brug forfoden til at låse *parkeringsbremsepedalen* på plads. Tryk på *bremsepedalen* for at udløse parkeringsbremsen. *Parkeringsbremsepedalen* går tilbage til den ulåste stilling.

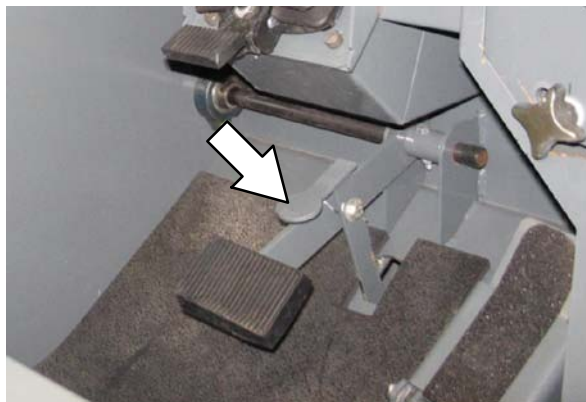

PEDAL TIL VIPNING AF RATSTAMMEN

1. Træd på *pedalen til vipning af ratstammen*, og justér ratstammen til den ønskede højde.
2. Udløs *pedalen til vipning af ratstammen* for at låse den på plads.

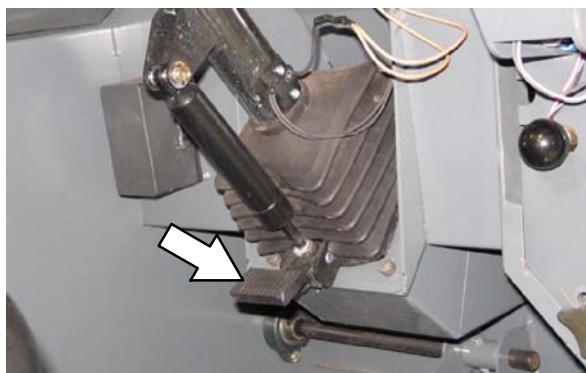

BETJENING

BRÆNDSTOFMÅLER

Brændstofindikatoren viser den mængde brændstof, der er tilbage i tanken. Fejlindikatoren for brændstofniveau tændes, når brændstoftanken næsten er tom. Der henvises til **FEJLINDIKATOR(ER) I DISPLAYMODUL**.

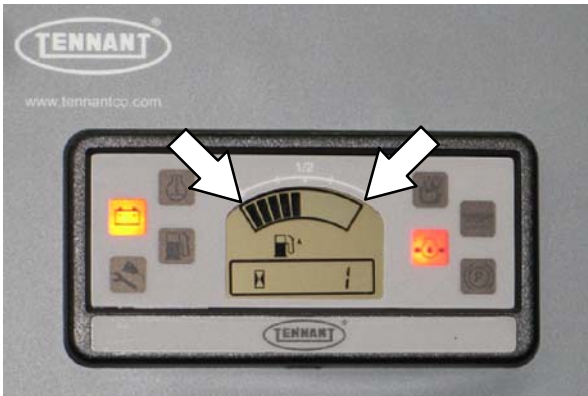

S30

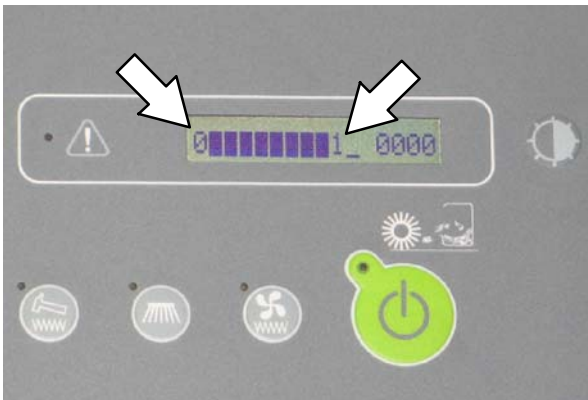

S30 XP og X4

TIMETÆLLER

Timetælleren registrerer de timer, hvor maskinen er i drift. Brug disse oplysninger til at fastlægge maskinens serviceintervaller.

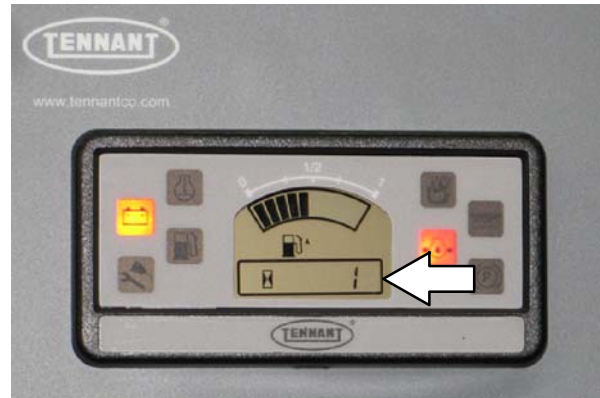

S30

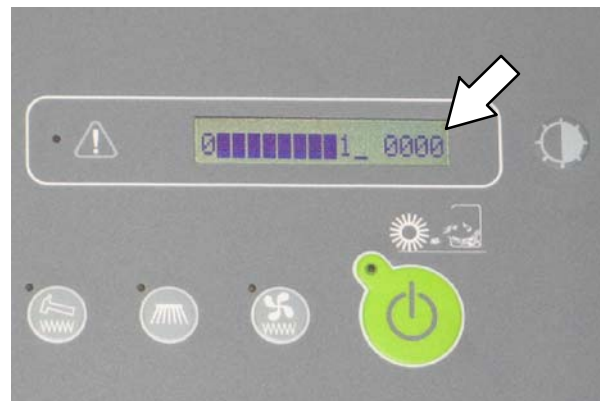

S30 XP og X4

SUPERVISORKONTROLFUNKTIONSKNAPPER (S30 XP og X4)

Supervisorkontrolfunktionsknapperne anvendes til at få adgang til funktionerne for konfiguration og selvtest. Kun uddannet servicepersonale og TENNANT-repræsentanter bør have adgang til disse funktioner.

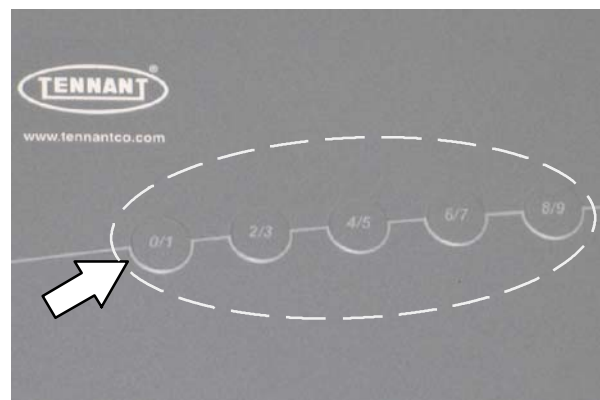

KONTROLFUNKTIONER FOR MOTORHASTIGHED

Tomgang: Denne hastighed er til start af maskinen.

BEMÆRK: S30 XP og X4 starter automatisk i tomgang.

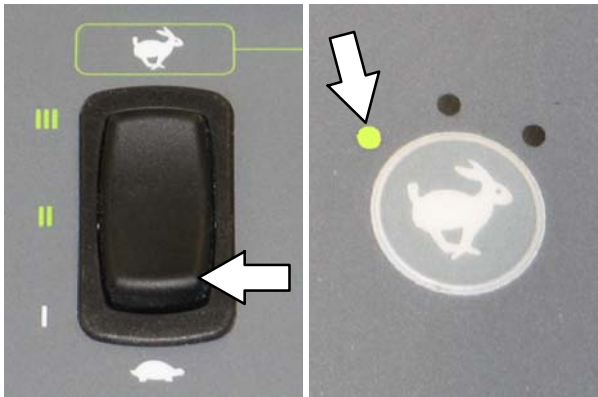

S30

S30 XP og X4

Medium (Hurtig 1) hastighed: Denne hastighed er til almindelig fejning.

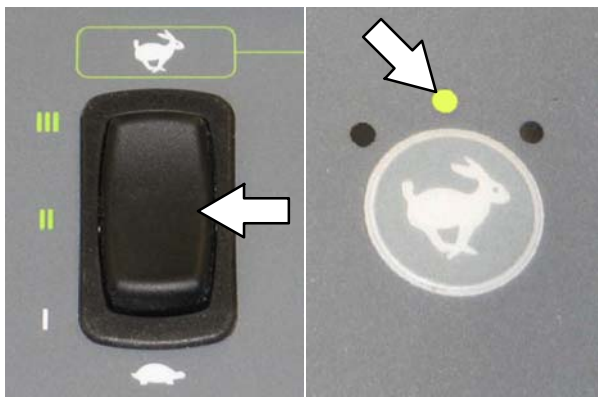

S30

S30 XP og X4

Høj (Hurtig 2) hastighed: Denne hastighed er til fejning af let affald eller hurtig kørsel mellem områder.

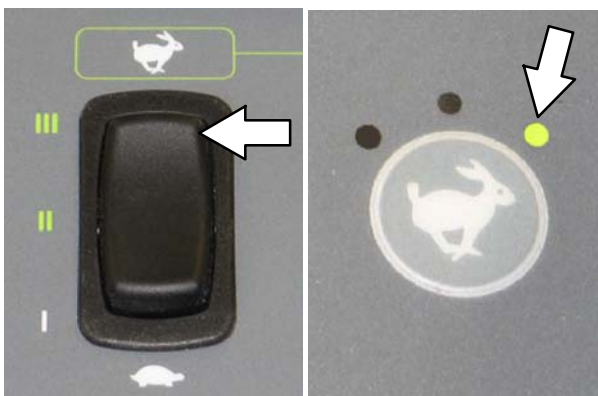

S30

S30 XP og X4

SUGEPUMPEKONTROLFUNKTIONER (S30)

Sugepumpen tændes automatisk, når hovedbørsten sænkes med *vakuumaafbryderen* i automatisk/tændt position.

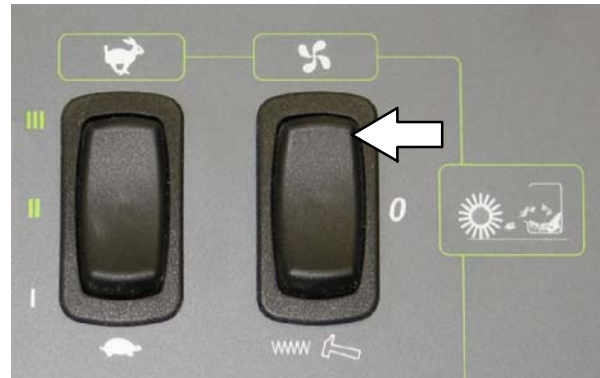

BEMÆRK: Afbryd sugepumpen ved fejning på store våde områder eller stillestående vand. Dette forhindrer støvfilteret i at blive vådt under fejningen.

Tryk *vakuumaafbryderen* til den midterste position for at slukke sugepumpen.

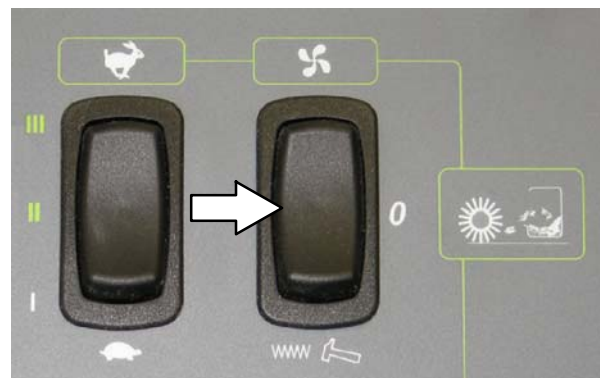

BETJENING

SUGEPUMPEKONTROLFUNKTIONER (S30 XP og X4)

Sugepumpen tændes automatisk, når knappen *1-TRINS fejning* aktiveres. Lampen ved siden af *vakuumafbryderen* tændes.



BEMÆRK: Afbryd sugepumpen ved fejning på store våde områder eller stillestående vand. Dette forhindrer støvfilteret i at blive vådt under fejningen.

Tryk på *vakuumafbryderen* for at slukke sugepumpen. Lampen ved siden af knappen slukkes.

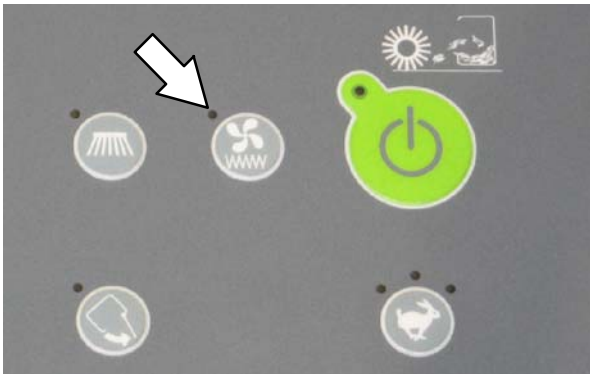

KNAPPEN KONTRASTKONTROLFUNKTION (S30 XP og X4)

Tryk på, og hold *knappen til kontrastkontrollfunktion* nede for at gøre LCD-displayet mørkere/lysere.



FILTERRYSTERKONTROLFUNKTION (S30)

Tryk på *kontakten til filterrysteren*. Filterrysteren kører i ca. 30 sekunder.

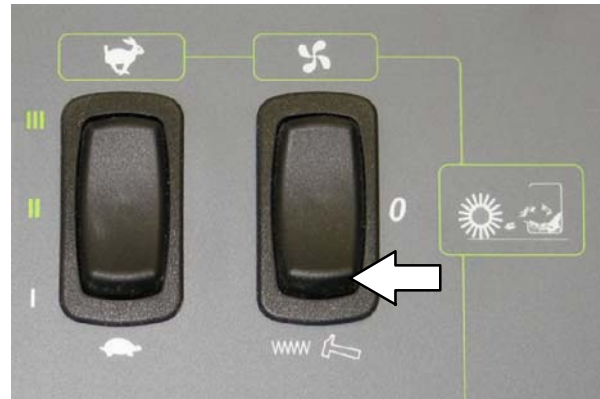

FILTERRYSTERKONTROLFUNKTION (S30 XP og X4)

Filterrysteren aktiveres automatisk i 30 sekunder, når *knappen til 1-TRINS fejning* afbrydes.

Tryk på *filterrysterkontakten* for at starte den 30 sekunders rystecyklus manuelt eller stoppe rystecyklingen.



KONTAKT TIL KØRE-/ADVARSELSLYS

Køre-/advarsellys tændt: Tryk øverst på kontakten til køre-/advarsellyset.

Kørellys tændt: Tryk kontakten til køre-/advarsellys til midterpositionen.

Alle lys slukket: Tryk nederst på kontakten til køre-/advarsellyset.

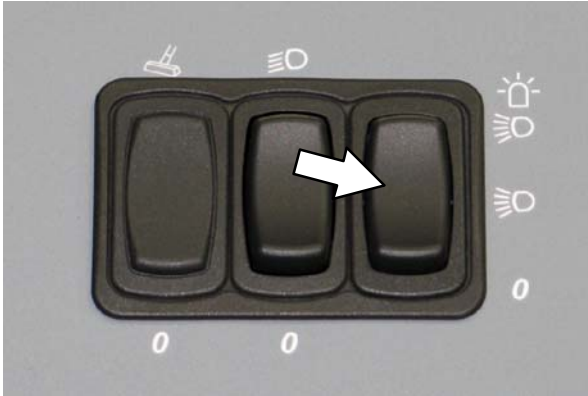

SIDEBØRSTELYSKONTAKT (EKSTRA)

Sidebørstelys tændt: Tryk øverst på lyskontakten til sidebørsten for at tænde sidebørstelyset.

Sidebørstelys slukket: Tryk nederst på lyskontakten til sidebørsten for at slukke sidebørstelyset.

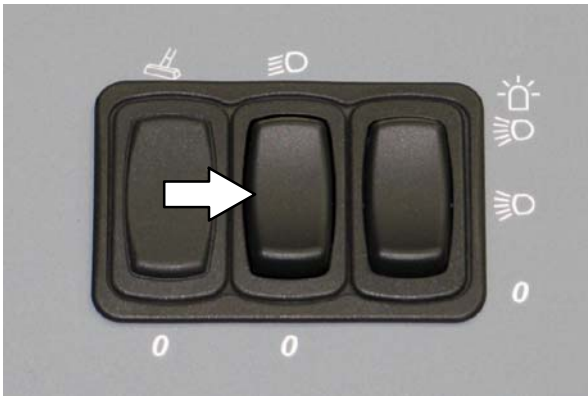

FØRERSÆDE

Håndtaget til justering frem og tilbage justerer sædets stilling.



LUKSUSAFFJEDRET SÆDE

Førersædet har tre justeringer: rygstødets vinkel, førerens vægt samt frem og tilbage.

Knappen til justering af rygstødets vinkel justerer rygstødets vinkel.



BETJENING

Knappen til justering af vægt styrer førersædets fasthed. Brug måleren ved siden af knappen til justering af vægten til at bestemme sædets fasthed.



Håndtaget til justering frem og tilbage justerer sædets stilling.



SIKKERHEDSSELER

SIKKERHEDSHENSYN: Før du starter maskinen, skal du indstille sædet og spænde sikkerhedsselen (hvis monteret).



OPLYSNINGER OM BØRSTER

De bedste resultater opnås, når den rigtige type børste anvendes til opgaven.

BEMÆRK: Mængden og typen af snavset spiller en vigtig rolle for, hvilken type børster der skal anvendes. Kontakt en Tennant-repræsentant angående bestemte anbefalinger.

Polypropylen sandskråhovedbørste - anbefales til kraftig ophobning af sand og andre fine partikler.

Polypropylen vindueshovedbørste - anbefales til let affald især på glatte gulve.

Polypropylen 8 - hovedbørste med dobbelt række - anbefales til almindelig fejning.

Polypropylen og tråd 8 - hovedbørste med dobbelt række - anbefales til almindelig fejning og let knust affald.

Nylon 8 - hovedbørste med dobbelt række - anbefales til almindelig fejning især på ujævne overflader. Nylon har lang levetid.

Nylon 24 - rækkehovedbørste - anbefales til ophobet sand og andre fine partikler. Nylon har lang levetid.

Nylon 5 - Patrol-hovedbørste med dobbelt række - anbefales til affaldsbunker, der fejes med høj hastighed.

Tråd 8 - hovedbørste med dobbelt række - anbefales til almindelig fejning og let knust affald.

Naturfiber og tråd 24 - rækkehovedbørste - anbefales til ophobning af sand og andre fine partikler.

Polypropylen-sidebørste - anbefales til almindelig fejning af let til medium affald.

Nylon-sidebørste - anbefales til almindelig fejning af ujævne overflader. Nylon har lang levetid.

Fladtrådssidebørste - anbefales til udendørs fejning af kurver, hvor affaldet er tungt og kompakt.

MASKINENS FUNKTION

Rattet styrer maskinens bevægelsesretning. Retningspedalen regulerer hastigheden og den fremad/tilbagegående retning. Bremsepedalen sænker farten og stopper maskinen.

Sidebørsten fejer snavset ind foran hovedbørsten. Hovedfejebørsten fejer affald fra gulvet ind i skidtkassen. Vakuumsystemet suger støv og luft gennem skidtkassen og dens støvkontrolsystem.

Rens støvfiltret, og tøm skidtkassen, når fejningen er afsluttet.

CHECK FØR DRIFT

- Check brændstofniveauet.
- Check hovedbørsternes tilstand. Fjern snore, bånd, plastik eller andet affald, der er viklet omkring børsterne.
- Check de højre skørter ved hovedbørsterummet og tætninger for beskadigelse og slid.
- Højre sidebørste: Check børstens tilstand. Fjern snore, bånd, plastik eller andet affald, der er viklet omkring børsten.
- Check affaldsskørternes tilstand.
- Check hydraulikvæskniveauet.
- Check de venstre skørter ved hovedbørsterummet og tætninger for beskadigelse og slid.
- Check kølervæskniveauet i motoren.
- Check olieniveauet i motoren.
- Check køleren og hydraulikkølerfinnerne for snavs.
- Check forlygterne, baglygterne og sikkerhedslyset.
- Check, at bremsen og styretøj fungerer korrekt.
- Se i serviceoptegnelserne angående servicebehov.

MOTORSTART

1. Sæt dig i førersædet, og tryk på bremsepedalen, eller indstil parkeringsbremsen.

SIKKERHEDSHENSYN: Hold foden på bremsen og retningspedalen i Neutral stilling, når maskinen startes.

2. **S30:** Anbring tomgangskontakten i tomgangsposition.

S30 XP og X4: Motoren starter automatisk i tomgang.

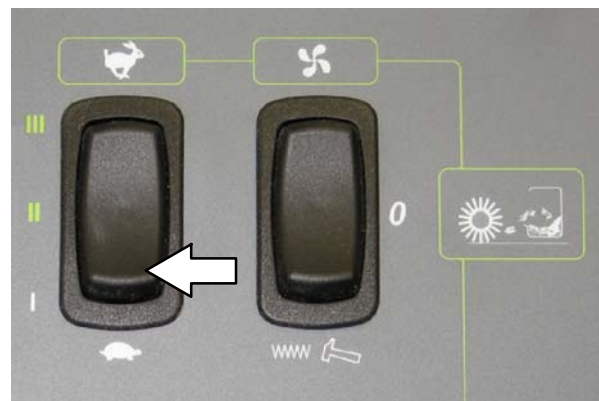

3. Drej nøglen med uret, indtil *gløderørslampen* tændes, men ikke nok til at starte motoren. Hold nøglen i denne position i 15 til 30 sekunder afhængigt af temperaturen. Lave temperaturer kræver længere tid.

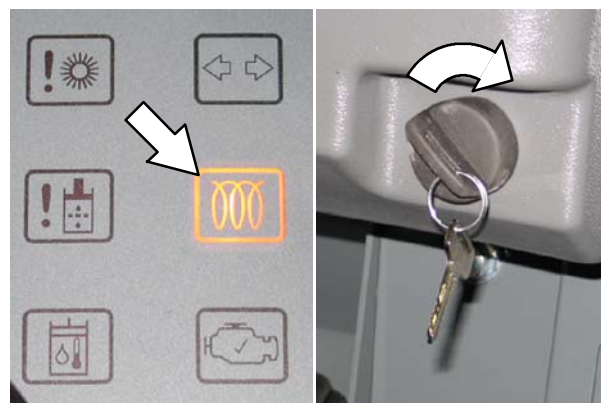

BETJENING

4. Drej nøglen lidt mere med uret for at starte motoren.

BEMÆRK: Lad ikke startmotoren køre i mere end 10 sekunder ad gangen, eller efter at motoren er startet. Lad starteren køle af 15-20 sekunder mellem startforsøgene, da motoren ellers kan blive beskadiget.

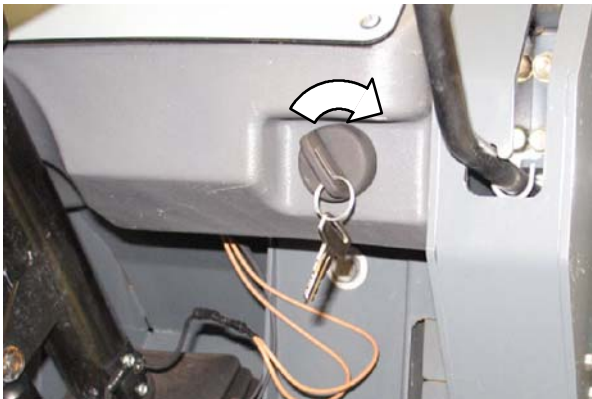

5. Lad motoren og det hydrauliske system varme op i tre til fem minutter.



ADVARSEL: Motoren udsender giftige gasarter. De kan forårsage beskadigelse af åndedrætssystemet eller kvælning. Sørg for tilstrækkelig ventilation. Kontakt de relevante myndigheder angående grænseværdier. Hold motoren korrekt tunet.

AFBRYDELSE AF STRØMMEN TIL MASKINEN

1. Stop maskinen, og sluk alle fejefunktioner.
2. Drej tændingsnøglen mod uret for at slukke for maskinen. Bliv i førersædet, indtil motoren er slukket.

SIKKERHEDSHENSYN: Stop på et vandret sted, aktivér parkeringsbremsen, og sluk for maskinen, før den forlades eller serviceres.

UNDER BETJENING AF MASKINEN

Saml stort affald op, før fejningen påbegyndes. Saml tråde, snore, store stykker træ eller lignende op, da disse kan blive viklet eller filtret omkring børsterne.

Fej en så lige bane som muligt. Undgå at støde ind i stolper og at skrabe fejmaskinens sider. Overlap fejebanerne med flere cm (nogle få tommer).

Drej ikke rattet for skarpt, når maskinen er i bevægelse. Maskinen er meget følsom over for bevægelser af rattet. Undgå pludselige drejninger undtagen i nødsituationer.

Juster maskinhastighed og børstetryk. Brug det laveste børstetryk for bedste ydelse.

Hold maskinen i bevægelse, så gulvets finish ikke beskadiges.

Hvis der observeres dårlig rengøring, stoppes rengøringen, og der henvises til *FEJLFINDING PÅ MASKINEN* i denne vejledning.

Udfør den daglige vedligeholdelse efter hver brug (se *MASKINVEDLIGEHOJDELSE* i denne vejledning).

Kør langsomt med maskinen på hældende flader. Brug bremsen til at kontrollere maskinens hastighed på hældende flader. Brug længere bremselængde ved høj hastighed. Fej med maskinen op ad hældninger i stedet for ned ad hældninger.

SIKKERHEDSHENSYN: Kør langsomt på hældende og glatte overflader.

Maksimal hældning op og ned for en fuld skidtkasse er 18 %. Maksimal hældning op og ned for en tom skidtkasse er 25 %.

FEJNING (S30)

SIKKERHEDSHENSYN: Betjen ikke maskinen med mindre, at betjeningsvejledningen er læst og forstået.

1. Start maskinen.
2. Kontroller, at skidtkassen er helt sænket.
3. Kontroller, at *vakuumaafbryderen* er i positionen automatisk/tændt.

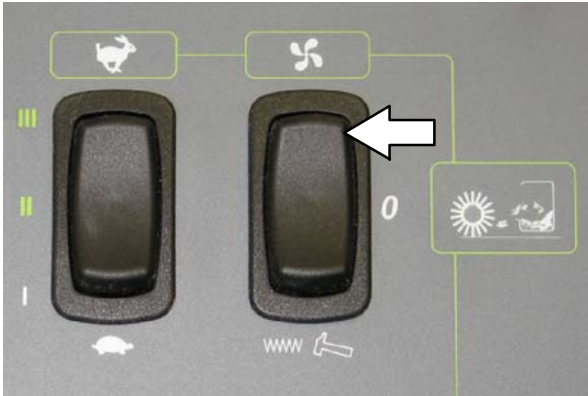

4. Kontroller, at kontakten til skidtkassedør er i øverste, automatiske position.



5. Vælg en motorhastighed. Brug medium hastighed til generel fejning og høj hastighed til fejning af let affald.

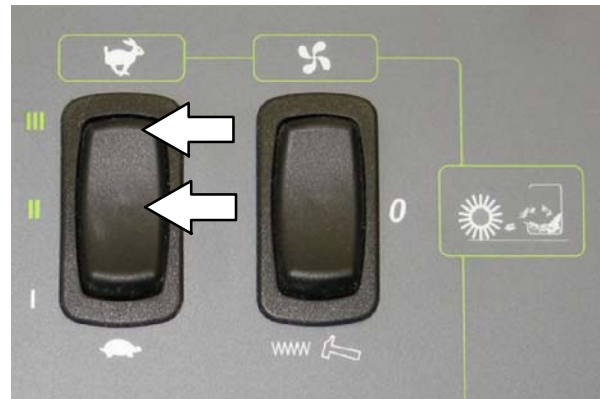

6. Sænk børsterne.

BEMÆRK: Børsterne vil rotere, skidtkassedøren åbnes, og sugepumpen tændes.

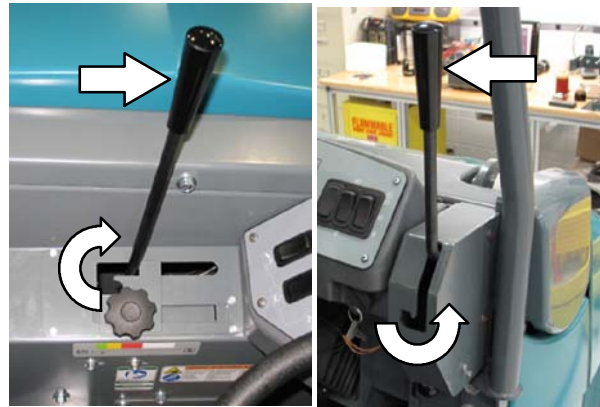

7. Udløs parkeringsbremsen, og tryk derefter på retningspedalen for at starte fejningen.

SIKKERHEDSHENSYN: Kør langsomt på hældende og glatte overflader.

BEMÆRK: Afbryd sugepumpen ved fejning på store våde områder eller stillestående vand. Dette forhindrer støvfilteret i at blive vådt under fejningen.

BETJENING

8. Når du vil stoppe fejning, skal du trykke på *bremsepedalen* for at stoppe maskinen.
9. Hæv børsterne.

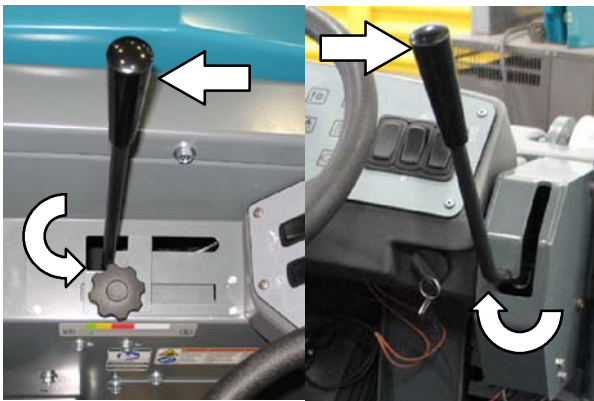

10. Tryk på *kontakten til filterrysteren* for at aktivere skidtkassens filterryster. Den vil køre i ca. 30 sekunder.

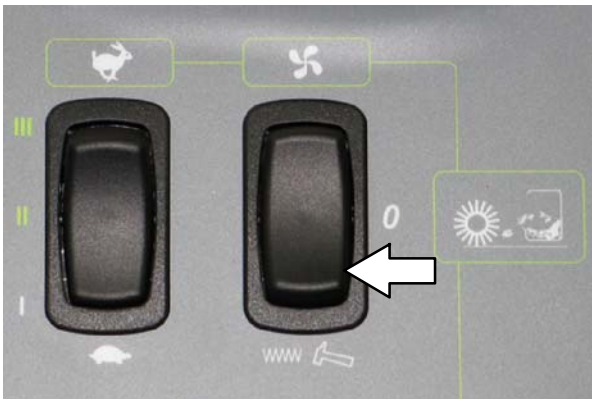

11. Tøm skidtkassen ved slutningen af hvert skift eller efter behov. Se afsnittet *TØMNING AF SKIDTKASSEN* i denne vejledning

FEJNING (S30 XP og X4)

SIKKERHEDSHENSYN: Betjen ikke maskinen medmindre, at betjeningsvejledningen er læst og forstået.

1. Start maskinen.

BEMÆRK: Sørg for, at fejefunktionerne/indstillingerne er indstillet før fejning.

2. Tryk på *1-TRINS fejeknappen*. Alle de forudindstillede fejefunktioner tændes. Lampen på knappen tændes.

BEMÆRK: Motorens tomgangshastighed forøges, børsterne vil rotere, skidtkassedøren åbnes, og sugepumpen tændes. Juster motorens tomgangshastighed efter behov.



3. Frigør parkeringsbremsen, og tryk derefter på *retningspedalen* for at begynde fejningen.

SIKKERHEDSHENSYN: Kør langsomt på hældende og glatte overflader.

BEMÆRK: Afbryd sugepumpen ved fejning på store våde områder eller stillestående vand. Dette forhindrer skidtkassens støvfilter i at blive vådt under fejningen.

4. Når du vil stoppe fejning, skal du trykke på *bremsepedalen* for at stoppe maskinen.
5. Tryk på *1-TRINS fejeknappen*. Lampen på knappen vil slukkes. Alle de forudindstillede fejefunktioner slukkes, og den automatiske filterryster vil køre i ca. 30 sekunder.
6. Tøm skidtkassen ved slutningen af hvert skift eller efter behov. Se afsnittet *TØMNING AF SKIDTKASSEN* i denne vejledning

TØMNING AF SKIDTKASSEN

1. Kør langsomt maskinen til affaldspladsen eller affaldscontaineren.
2. Stop fejefunktionerne.
3. Tryk på, og hold kontakten til hævnings af skidtkasse eller knappen nede for at hæve skidtkassen.

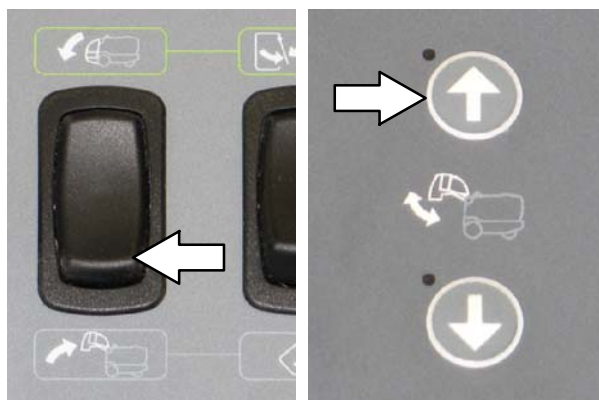
S30
S30 XP og X4

SIKKERHEDSHENSYN: Sørg for, at der er tilstrækkelig plads, før skidtkassen hæves.

BEMÆRK: Vær opmærksom på, at den mindste loftshøjde til at hæve skidtkassen er 2500 mm.

4. Bak langsomt maskinen op til affaldscontaineren.
5. Sænk skidtkassen ned i affaldscontaineren for at begrænse støvet.

BEMÆRK: RAM IKKE affaldscontaineren med maskinen, så beskadigelse af maskinen undgås.

6. Åbn skidtkassedøren for at tømme skidtkassen.

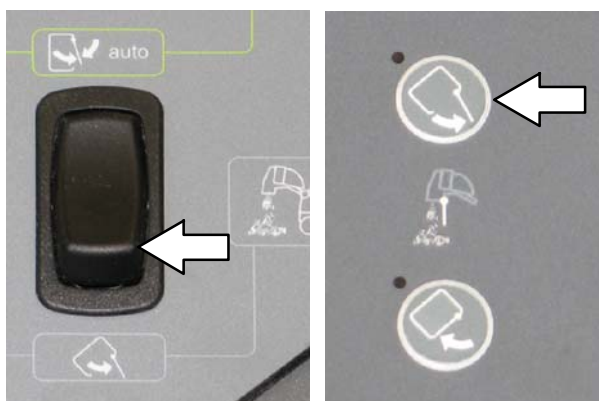

S30
S30 XP og X4

7. **S30:** Anbring kontakten til skidtkassedøren i automatisk position for at lukke skidtkassedøren.

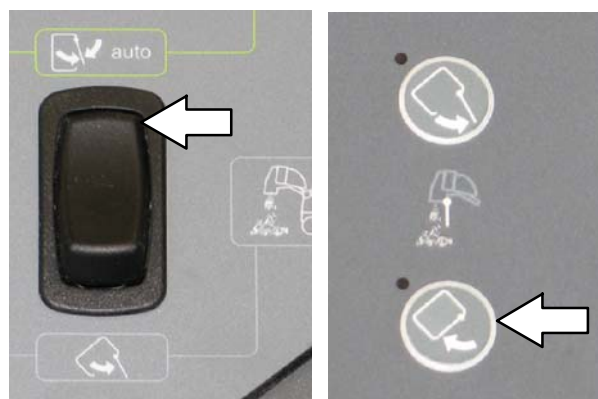
S30 XP og X4: Tryk på lukkeknappen til skidtkassedøren for at lukke skidtkassedøren.

S30
S30 XP og X4

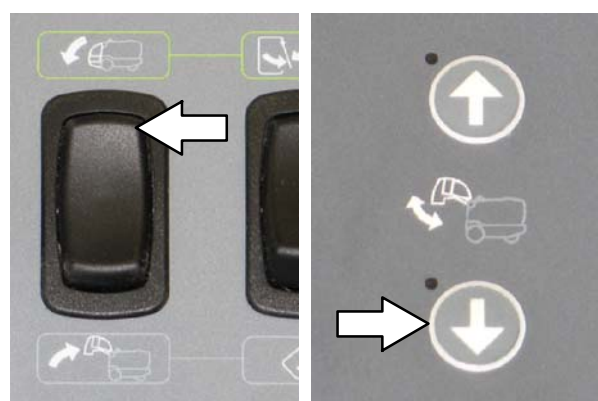
8. Hæv skidtkassen nok til at komme fri af toppen af affaldscontaineren.
9. Bak langsomt maskinen væk fra affaldspladsen eller affaldscontaineren.
10. Tryk på, og hold kontakt til sænkning af skidtkasse eller knappen nede for at sænke skidtkassen helt.

S30
S30 XP og X4

FASTGØRELSE AF STØTTEARM TIL SKIDTKASSE

Skidtkassens støttearm forhindrer den hævede skidtkasse i at falde ned. Når skidtkassen efterlades i hævet position, skal støttearmen altid bruges.

1. Aktivér parkeringsbremsen.
2. Start maskinen.
3. Hæv skidtkassen helt.

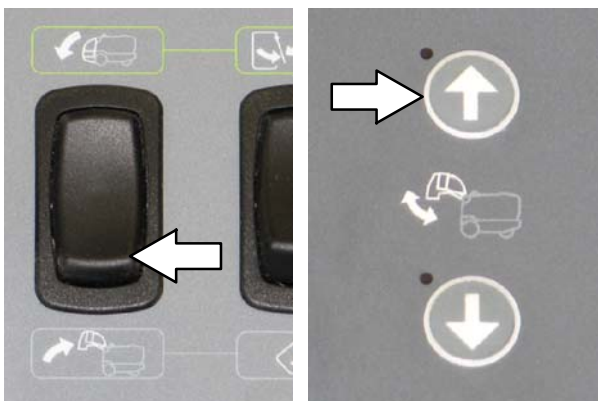

S30

S30 XP og X4

ADVARSEL: Her kan du komme i klemme i støttearmen. Hold afstand til skidtkassens løftearme.

SIKKERHEDSHENSYN: Sørg for, at der er tilstrækkelig plads, før skidtkassen hæves.

4. Drej støttearmen ned i skidtkassens støtteclips.

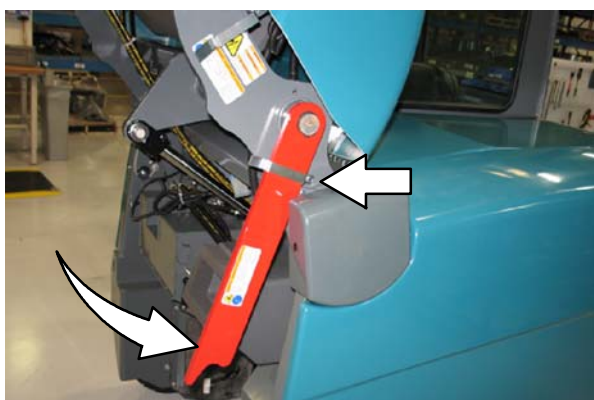

ADVARSEL: Hævet skidtkasse kan falde ned. Fastgør støttearmen til skidtkassen.

5. Sænk skidtkassen for at sænke dens støttearm ned på beslaget.

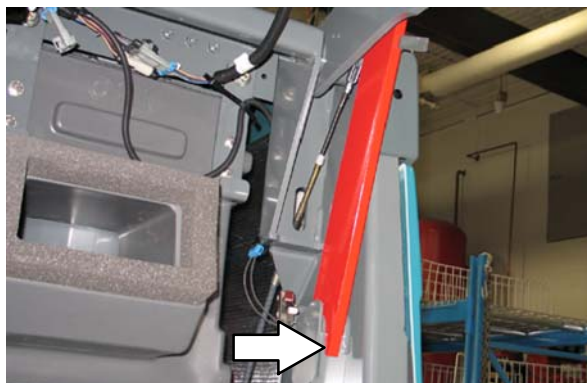

6. Afbryd strømmen til maskinen.

FJERNELSE AF STØTTEARM TIL SKIDTKASSE

1. Start maskinen.
2. Hæv skidtkassen helt.



S30

S30 XP og X4

3. Aktivér parkeringsbremsen.
4. Drej støttearmen op på plads i opbevaringsclipsen.

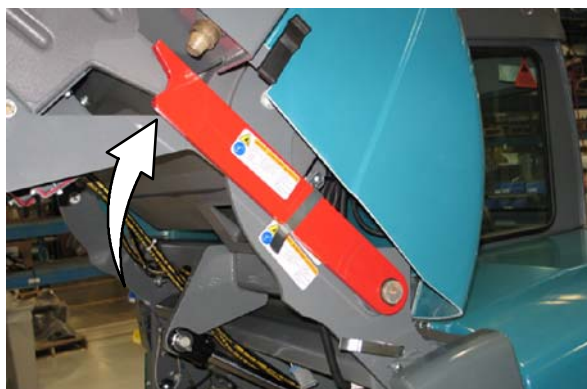

5. Sænk skidtkassen helt.

ADVARSEL: Her kan du komme i klemme i støttearmen. Hold afstand til skidtkassens løftearme.

FEJLINDIKATORER I DISPLAYMODUL (S30)

Fejlindikatorerne tændes, når der opstår en fejl. Stop øjeblikkeligt maskinen, og korriger problemet, hvis indikatorerne tændes.

Se tabellen nedenfor for at finde årsagen og afhjælpe den.

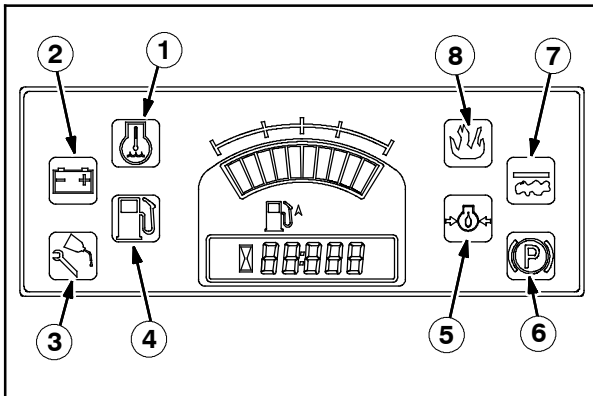

Fejlindikatorer	Årsag(er)	Afhjælpning
1: Vandtemperatur (rød)	Kølevæsken er for varm til sikker betjening af maskinen	Sluk maskinen. Kontakt TENNANT-servicerepræsentanten.
2: Ladesystem (orange)	Generatoren oplader ikke batteriet.	Sluk maskinen. Kontakt TENNANT-servicerepræsentanten.
3: Vedligeholdelse (orange)	Anvendes ikke	Anvendes ikke
4: Brændstofniveau (rød)	Brændstofniveauet er lavt.	Påfyld brændstof /skift brændstoftank
5: Motorolietryk (rød)	Olietrykket er under det normale driftstryk	Sluk maskinen. Kontakt TENNANT-servicerepræsentanten.
6: Parkeringsbremse (orange)	Anvendes ikke	Anvendes ikke
7: Tilstoppet støvfilter (orange)	Støvfilteret er tilstoppet	Aktiver filterrysteren.
8: Brand i skidtkasse (rød)	Brand i skidtkassen	Sluk maskinen. Sluk branden. Tilkald nødhjælpspersonalet, hvis det er nødvendigt.

FEJLINDIKATOR(ER) (S30 XP og X4)

Maskinen er udstyret med to synlige indikatorer, en rød indikatorlampe og et LCD (liquid crystal display).

Den røde indikatorlampe blinker konstant, hvilket angiver, at der er opstået en fejl.



LCD'et viser en fejlkode. Hvis der er mere end én fejl, vil hver fejl skiftevis blive vist.



Alle fejl er også ledsaget af en hørbar alarm, hvilket advarer operatøren om, at der er opstået en fejl.

Se tabellen nedenfor for at finde årsagen og afhjælpe den.

Fejlkode (vist på LCD)	Årsag(er)	Resultat	Afhjælpning
F3: TILSTOPPET HYDRAULIKFILTER	Hydraulikfilteret er tilstoppet	-	Sluk maskinen. Kontakt TENNANT-servicerepræsentanten.
F4: RYSTERFILTER	Skidtkassens støvfilter er tilstoppet	-	Aktivér filterrysteren for at fjerne tilstopningen af skidtkassens støvfilter.
F5: BRAND I SKIDTKASSE	Brand i skidtkassen	Afbryder fejningsfunktionerne, og lukker skidtkassedøren	Sluk maskinen. Sluk branden. Tilkald nødhjælpspersonalet, hvis det er nødvendigt.
F6: GENERATOR	Generatoren lader ikke	-	Kontakt TENNANT-servicerepræsentanten.
F7: LAVT OLIETRYK	Motorolietrykket er lavt	Slukker motoren	Kontakt TENNANT-servicerepræsentanten.
F8: HØJ MOTORTEMPERATUR	Motortemperaturen er høj	Slukker motoren	Sluk maskinen. Kontakt TENNANT-servicerepræsentanten.
F9: HØJ HYDRAULIKTEMPERATUR	Hydraulikvæsketemperaturen er høj	Afbryder 1-trins fejefunktioner	Sluk maskinen. Kontakt TENNANT-servicerepræsentanten.
F10: LAVT BRÆNDSTOF	Lavt brændstofniveau	-	Fyld brændstoffranken.
F18: SKIDTKASSE OP	Skidtkassen er oppe	Afbryder fejefunktioner	Sænk skidtkassen helt.
F20: KNAPEJL, OP	Knapfejl for skidtkasse op	Forhindrer alle panelhandling	Sluk maskinen. Kontakt TENNANT-servicerepræsentanten.
F21: KNAPEJL, NED	Knapfejl for skidtkasse ned	Forhindrer alle panelhandling	Sluk maskinen. Kontakt TENNANT-servicerepræsentanten.
F22: KNAPEJL, ÅBN	Fejl i åbningsknap til skidtkassedør	Forhindrer alle panelhandling	Sluk maskinen. Kontakt TENNANT-servicerepræsentanten.
F23: KNAPEJL, LUK	Fejl i lukkeknap til skidtkassedør	Forhindrer alle panelhandling	Sluk maskinen. Kontakt TENNANT-servicerepræsentanten.
F24: SÆDEKONTAKT (EKSTRA)	Operatør ikke i førersædet, mens motoren kører, og parkeringsbremse er ikke aktiveret	Motoren slukkes	Aktivér parkeringsbremsen, før du forlader maskinen.

INSTRUMENTPANELSFEJLINDIKATORER

Instrumentpanelsfejlindikatorerne tændes, når der opstår en fejl. Stop øjeblikkeligt maskinen, og korriger problemet, hvis indikatorerne tændes.

Se tabellen nedenfor for at finde årsagen og afhjælpe den.

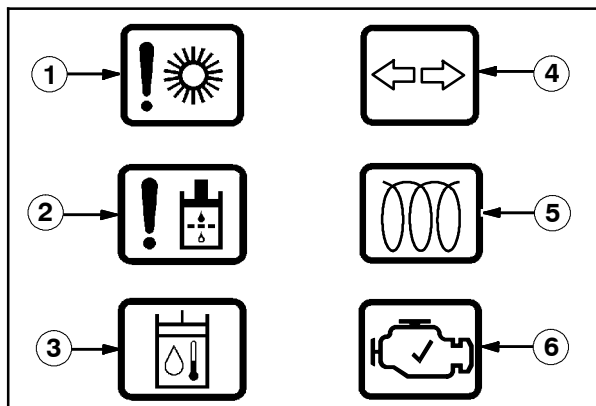

Advarselslys	Årsag(er)	Afhjælpning
1: Stoppet børste	En af børsterne er stoppet	Sluk maskinen, og fjern forhindringer, som stopper børsternes drift
2: Hydraulikfilter	Hydraulikfilteret er tilstoppet	Sluk maskinen. Kontakt TENNANT-servicerepræsentanten.
3: Hydrauliktemperatur	Hydrauliksystemet er for varmt til sikker betjening af maskinen	Sluk maskinen. Kontakt TENNANT-servicerepræsentanten.
4: Advarselsblink	Anvendes ikke	Anvendes ikke
5: Gløderør - forvarmning	Den tændes, når tændingskontakten drejes til forvarmerpositionen.	Den slukkes umiddelbart efter start af motoren.
6: Check motoren	Motorkontrolsystemet detekterer en fejl under drift af maskinen	Sluk maskinen. Kontakt TENNANT-servicerepræsentanten.

TILBEHØR

STANG (EKSTRA)

Vakuumbstangen gør det muligt for operatøren at opsamle affald, som er uden for maskinens fejebane. *Blæsestangen* giver operatøren mulighed for at blæse affald ud fra områder, der ikke ligger inden for maskinens fejebane.



ADVARSEL: Der kan ske ulykker Brug ikke vakuum- eller blæsestangen under kørsel.

1. Hæv børsterne.
2. Stop maskinen, og sluk motoren.

SIKKERHEDSHENSYN: Stop på et vandret sted, aktivér parkeringsbremsen, og sluk for maskinen, før den forlades eller serviceres.

3. Saml stangen.
4. Sæt *vakuumbstangen* fast på maskinen under *vakuumbstangsdøren*, der findes forrest på skidtkassen



5. Sæt *blæsestangen* fast på maskinen under *blæsestangsdøren*, der findes på venstre side af maskinen.

6. Start maskinen.



ADVARSEL: Motoren udsender giftige gasarter. De kan forårsage beskadigelse af åndedrætssystemet eller kvælning. Sørg for tilstrækkelig ventilation. Kontakt de relevante myndigheder angående grænseværdier. Hold motoren korrekt tunet.

7. **S30:** Tryk på *stangkontakten* for at starte sugepumpen. Indstil derefter motoren til høj hastighed.

S30 XP og X4: Tryk på *vakuumbafbryderen* for at starte sugepumpen. Motoren starter automatisk med høj hastighed.

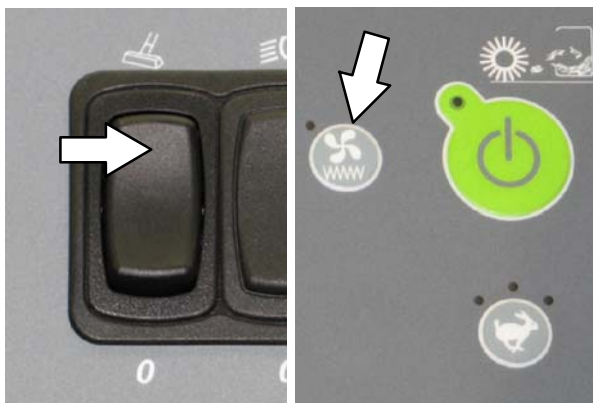

S30

S30 XP og X4

8. Rengør området efter behov.
9. **S30:** Tryk på *stangkontakten* for at slukke sugepumpen. Indstil derefter motoren til tomgangshastighed.
S30 XP og X4: Tryk på *vakuumbafbryderen* for at slukke sugepumpen. Indstil derefter motoren til tomgangshastighed.
10. Sluk for maskinen.
11. Afbryd stangen fra maskinen, og returner den til opbevaringsstedet.

**VARMER/
AIRCONDITION-KONTROLFUNKTIONER
(EKSTRA)**

Brug *kontakt til varmer / aircondition* til at tænde varmer eller aircondition.

Topposition: Aircondition

Midterposition: Slukket

Bundposition: Varmen



Brug *temperaturknappen* til at kontrollere temperaturen til førerhusvarmeren. Brug *ventilatorknappen* til at kontrollere temperaturen for aircondition.



Brug *ventilatorknappen* til at kontrollere blæserhastigheden. Denne knap virker for varmeren og aircondition.



KONTAKT TIL VINDUESVISKER (EKSTRA)

Brug *vinduesviskerkontakten* til at tænde og indstille vinduesviskerhastigheden.

Topposition: Høj

Midterposition: Lav

Bundposition: Slukket

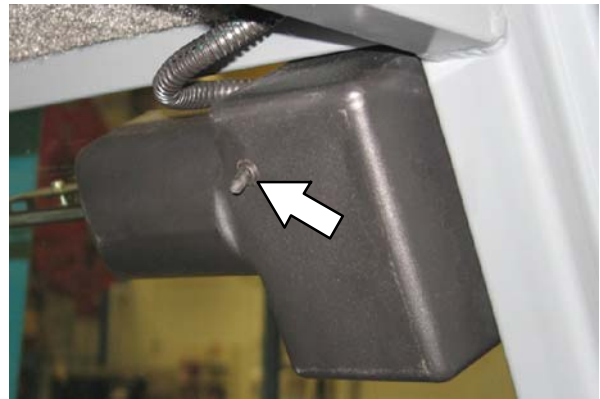

**KONTAKT TIL FØRERHUSBELYSNING
(EKSTRA)**

Tryk på *kontakten til førerhusbelysning* for at betjene førerhusbelysningen.



BETJENING

STØDFANGERE (EKSTRA)

Stødfangerne hjælper med at beskytte motorens bagskærm, hvis maskinen bakes ind i en forhindring. Åbn stødfangerne før åbning af det bageste motordæksel.

Sådan åbnes stødfangerne:

1. Træk stiften ud af beslaget og stødfangeren.



2. Åbn stødfangeren.

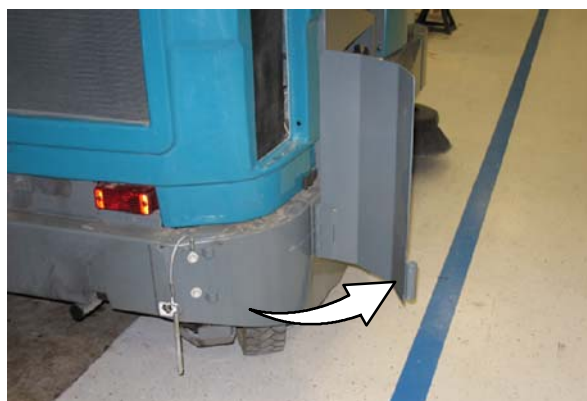

3. Luk, og fastgør stødfangerne før betjening af maskinen.

FEJLFINDING PÅ MASKINEN

Fejl	Årsag	Afhjælpning
Maskinen støver meget	Børsteskørterne og støvtætningerne er slidte, beskadigede eller ude af justering	Udskift, eller justér børsteskørterne eller støvtætningerne
	Støvfiltet tilstoppet	Ryst, og/eller udskift støvfiltet
	Vakuumslangen er beskadiget	Udskift vakuumslangen
	Tætningen ved sugepumpen er beskadiget	Udskift tætningen til sugepumpen
	Fejl på sugepumpen	Kontakt Tennant-servicerepræsentanten
Dårlig fejning	Slidte børster	Udskift børsterne
	Børstetrykket er for lavt	Forøg børstetrykket
	Hovedbørsten er ikke justeret korrekt	Justér børsten
	Der sidder snavs i hovedbørstedrevet	Fjern snavs fra hovedbørstens drevmekanisme
	Fejl på hoved- og/eller sidebørstedrevet	Kontakt Tennant-servicerepræsentanten
	Skidtkassen er fuld	Tøm skidtkassen
	Skørterne ved skidtkassens munding er slidte eller beskadigede	Udskift skørterne ved skidtkassemundingen
	Forkerte børster	Der henvises til <i>Oplysninger om børster</i> eller du kan kontakte en Tennant-servicerepræsentant
	Motorhastighed indstillet forkert	Indstil motorhastigheden korrekt
Fejefunktioner starter ikke	Skidtkassen er oppe	Sænk skidtkassen helt
	Brand i skidtkassen	Afbryd maskinen. Sluk branden. Tilkald nødhjælpspersonalet, hvis det er nødvendigt.
	S30 XP og X4: Hydraulikvæske for varm	Kontakt Tennant-servicerepræsentanten

VEDLIGEHOLDELSE

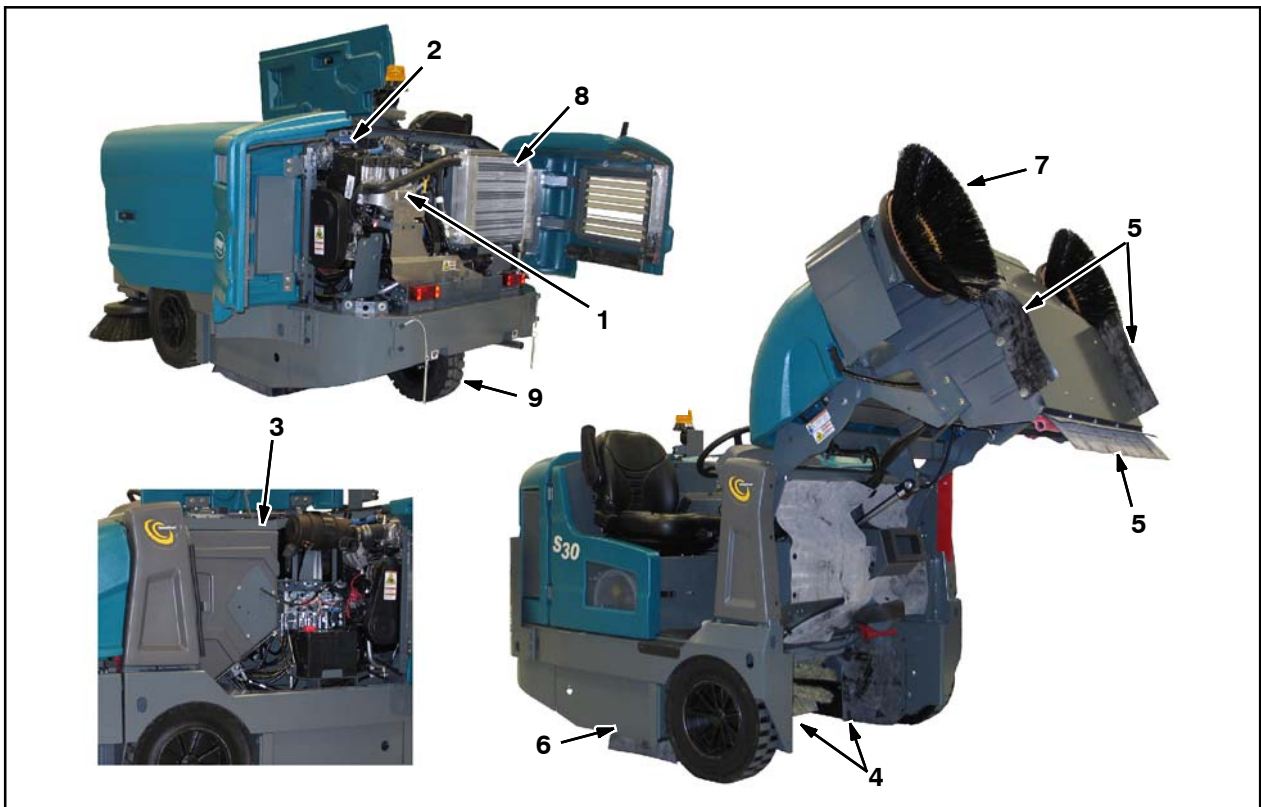

VEDLIGEHOLDELSESSKEMA

Interval	Pkt.	Beskrivelse	Procedure	Smøremiddel/væske	Antal service punkter
Dagligt	1	Motor	Check olieniveaulet	EO	1
			Check kølevæskene niveaulet i beholderen	WG	1
			Check luftfilterindikator	-	1
	2	Hydraulikvæskebeholder	Check brændstofniveaulet	HYDO	1
	3	Støvfilter	Ryst den for at rense den	-	1
	4	Skørter til hovedbørsterum	Check for beskadigelse, slitage og justering	-	Alt
	5	Skidtkasseskørter	Check for beskadigelse, slitage og justering	-	Alt
50 timer	6	Hovedbørste	Vend børsten, og kontroller børstemønstret	-	1
	7	Sidebørste	Check for beskadigelse og slitage	-	1
100 timer	8	Hydraulikkøler	Rengør kernen udvendigt	-	1
	9	Baghjul	Check tryk 790 ± 35 kPa (115 ± 5 psi)	-	1
	-	Tætninger	Check for beskadigelse og slitage	-	Alt

SMØREMIDDEL/VÆSKE

EO Motorolie, kun dieselkvalitet over CF-kvalitet
 HYDO TENANT eller godkendt hydraulikvæske
 WG Vand og ætylenglykol antifrostvæske, -34° C (-30° F)

MOTOR

MOTOROLIE

Kontrollér olieniveaet i motoren dagligt.

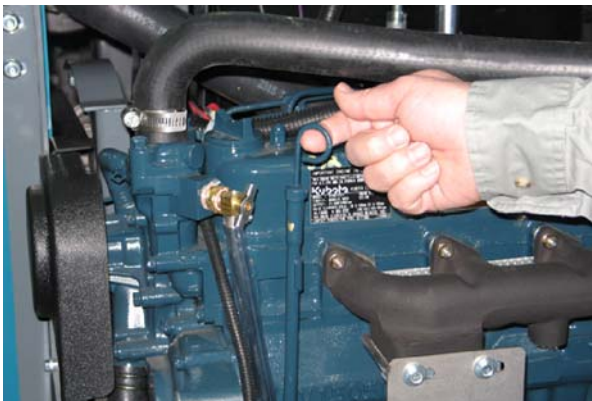

SIKKERHEDSHENSYN: Når maskinen serviceres, må hættten ikke fjernes fra køleren, når maskinen er varm. Lad motoren køle af.

Kontrollér kølerens kerne udvendigt og hydraulikkølerfinnerne for snavs efter hver 100 timers drift. Blæs, eller skylt alt støv ud gennem grillen og kølerfinnerne (med luft med lavt tryk eller vand) i modsat retning af den normale luftstrøm. Pas på ikke at bøje kølerfinnerne under rengøringen. Rengør omhyggeligt for at undgå, at kølerfinnerne får skorper af støv. For at undgå revner i køleren skal køleren og kølerfinnerne køle af før rengøring.

LUFTFILTERINDIKATOR

Kontrollér indikatoren dagligt. Indikatorens røde linie flytter sig, når luftfilterelementet fyldes med snavs. Undgå at rense eller udskifte luftfilterelementet, før den røde linie når 5 kPa (20 i H₂O), og vinduet "SERVICE WHEN RED" udfyldes i rødt. Motoren skal køre for at få en nøjagtig luftindikatoraflysning.

SIKKERHEDSHENSYN: Undgå kontakt med dele i bevægelse, når maskinen serviceres. Bær ikke løs beklædning eller smykker.

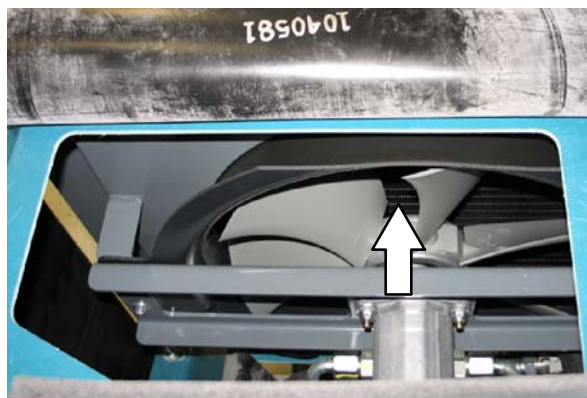
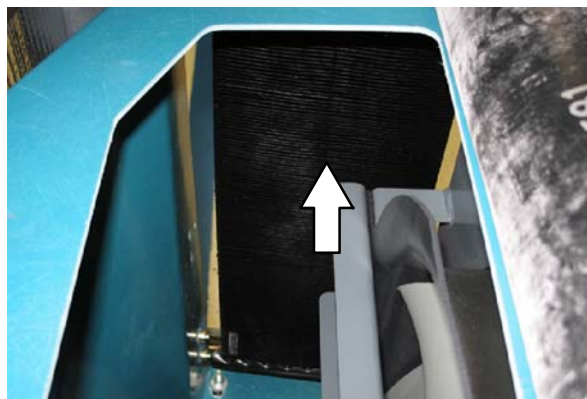
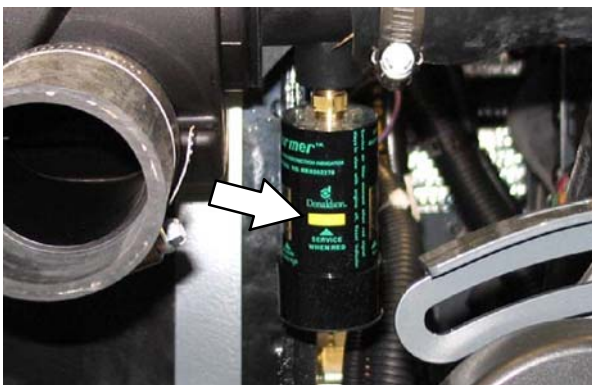

KØLESYSTEM

SIKKERHEDSHENSYN: Undgå kontakt med den varme kølevæske i motoren, når maskinen serviceres.

Kontrollér dagligt kølevæskenniveaet i beholderen. Kølevæskenniveaet skal være mellem de to indikatormærker, når maskinen er kold.

SIKKERHEDSHENSYN: Vær iført sikkerhedsbriller og høreværn, når der bruges trykluft eller højtryksspuling.

HYDRAULIK

Check hydraulikvæskene dagligt ved driftstemperatur. Skidtkassen skal være sænket, når hydraulikvæskene checkes.



ADVARSEL: Undgå at overfylde beholderen til hydraulikvæsken eller anvende maskinen med for lavt niveau i beholderen. Maskinens hydrauliske niveau kan i så fald blive beskadiget.

Hvis der bruges et lokalt fabrikat, er det vigtigt, at væsken opfylder Tennants specifikationer for hydrauliske væsker. Erstatningsvæsker kan reducere levetiden for de hydrauliske komponenter.

ADVARSEL: Hydraulikkomponenterne er afhængige af hydraulikvæsken i systemet til indvendig smøring. Hvis der kommer støv eller anden forurening i det hydrauliske system, kan det bevirke forøget slid, fejl og beskadigelse.

SIKRINGER

Fjern relæpaneloverdækningen for at få adgang til sikringer og relæer. Udskift altid en sikring med en sikring af samme styrke. Ekstra 15 A-sikringer findes i skuffen på relæpanelet.



Se diagrammet nedenfor angående placering af sikringer på relæpanelet.

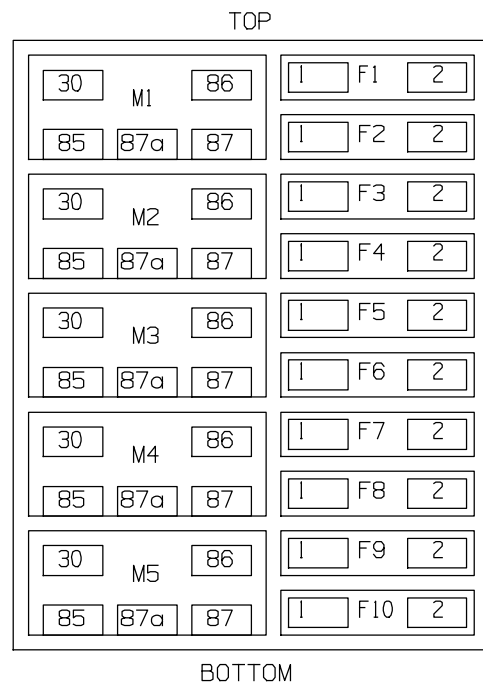

VEDLIGEHOELDELSE

Se tabellerne nedenfor angående *sikringerne* og de beskyttede kredsløb.

S30		
Sikring	Styrke	Beskyttede kredsløb
FU1	15 A	Horn
FU2	15 A	Nøglekontakt, motor, instrumentering
FU3	15 A	Drejesignaler, 4-vejsblinklys
FU4	15 A	Ekstra sikring, B+
FU5	15 A	Hovedbørsteventiler, sidebørsteventiler
FU6	15 A	Skidtkasseventiler
FU7	15 A	Lygter, reservealarm
FU8	15 A	Ekstra sikring B+
FU9	15 A	Ryster, sugepumpeventil
FU10	25 A	Startmotor relæer
FU11	60 A	Hovedsikring, forsyningslinje, hovedledningsnet
FU12	60 A	Strøm til førerhus (ekstraudstyr)
FU13	40 A	Gløderør (Motoren)
FU14	60 A	Strøm til førerhus (ekstraudstyr)

S30 XP og X4		
Sikring	Styrke	Beskyttede kredsløb
FU1	15 A	Horn
FU2	15 A	Nøglekontakt, motor, instrumentering
FU3	15 A	Drejesignaler, 4-vejsblinklys, ryster
FU4	15 A	Kontrolpanel
FU5	15 A	Hovedbørsteventiler, sidebørsteventiler
FU6	15 A	Skidtkasseventiler, sugepumpeventiler
FU7	15 A	Lygter, reservealarm
FU8	15 A	Ekstra sikring B+
FU9	15 A	Ekstra tilkobling, sikring B+
FU10	25 A	Startmotor relæer
FU11	60 A	Hovedsikring, forsyningslinje, hovedledningsnet
FU12	60 A	Strøm til førerhus (ekstraudstyr)
FU13	40 A	Gløderør (Motoren)
FU14	60 A	Strøm til førerhus (ekstraudstyr)

BEMÆRK: Udskift altid en sikring med en sikring af samme styrke.

FØRERHUSSIKRINGER (EKSTRAUDSTYR/FØRERHUS)

Førerhussikringerne befinder sig i sikringskassen i førerhuset. Fjern sikringsdækslet for at få adgang til sikringerne.



Se tabellen neden for angående *sikringerne* og de kontrollerede kredsløb.

Sikring	Styrke	Beskyttede kredsløb
FU1	5 A	Lygter
FU2	5 A	Vinduesvisker
FU3	20 A	Aircondition
FU4	2 A	Varme

BEMÆRK: Udskift altid en sikring med en sikring af samme styrke.

HOVEDBØRSTE

Check dagligt børsten for beskadigelse og slid. Fjern tråde og snøre, der er viklet ind i hovedbørsten, hovedbørstenavet eller hovedbørstens frie ende.



Udskift børsten, når den ikke længere rengør effektivt.

UDSKIFTNING ELLER ROTATION AF HOVEDBØRSTEN

1. Hæv børstehovedet.

SIKKERHEDSHENSYN: Stop på et vandret sted, aktivér parkeringsbremsen, og sluk for maskinen, før den forlades eller serviceres.

2. Åbn højre adgangsdør til hovedbørsten.



3. Løsn pladen ved børstens frie ende, og fjern den.



4. Træk hovedbørsten ud af hovedbørsterummet.



5. Udskift, eller vend hovedbørsten.
6. Glid børsten ind i børsterummet og helt hen på proppen i drevet.
7. Geninstallér pladen ved børstens frie ende igen.

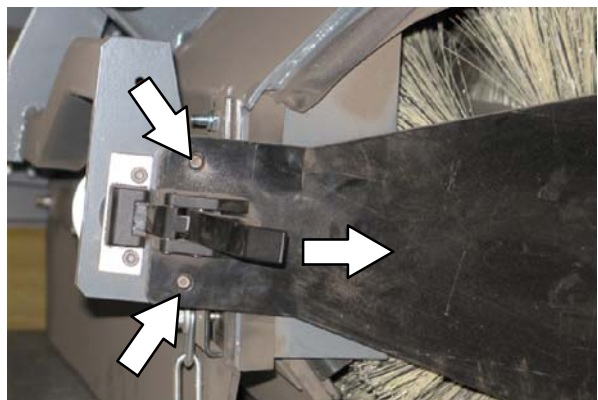

8. Luk højre adgangsdør til hovedbørsten.

JUSTERING AF HOVEDBØRSTENS BREDDE

SIKKERHEDSHENSYN: Stop på et vandret sted, aktivér parkeringsbremsen, og sluk for maskinen, før den forlades eller serviceres.

1. Sammenlign længden af hovedbørstens børstefibre med farvebåndet på børstens frie ende.

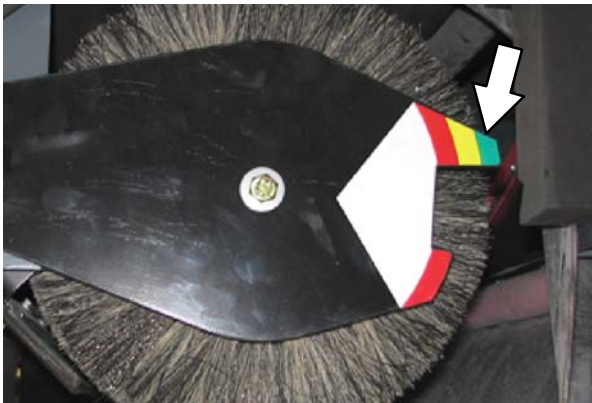

2. Løsn hovedbørstens justeringsknap, og glid pegepinden, så den passer til farvebåndet på børstens frie ende. Spænd knappen.

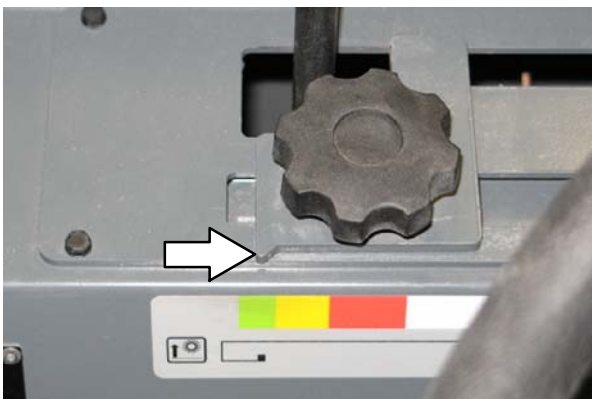

3. Kontrollér mønstret igen. Justér igen om nødvendigt.

SIDEBØRSTE

Check dagligt sidebørsten for beskadigelse og slid. Fjern tråde og snore, der er viklet ind i sidebørsten eller sidebørstenavet.

UDSKIFTNING AF SIDEBØRSTEN

Udskift børsten/-rne, når de ikke længere rengør effektivt.

1. Hæv sidebørsten.

SIKKERHEDSHENSYN: Stop på et vandret sted, aktivér parkeringsbremsen, og sluk for maskinen, før den forlades eller serviceres.

2. Fjern sidebørstens holdestift, og fjern derefter sidebørsten.

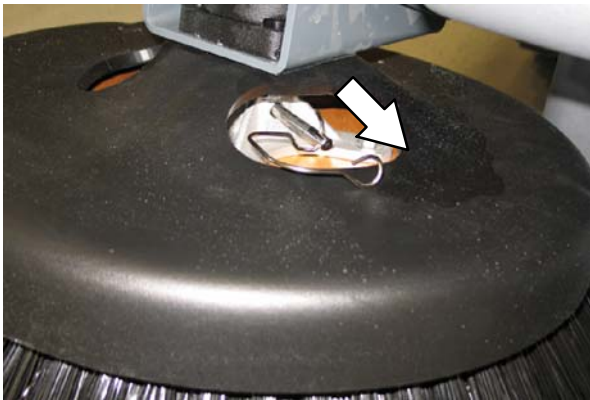

BEMÆRK: Tag drejnavet af, og sæt det på den nye børste, hvis der ikke sidder noget på.

3. Glid den nye sidebørste på sidebørsteskaftet, og geninstaller holdestiften.
4. Check sidebørstens mønster. Der henvises til **JUSTERING AF SIDEBØRSTENS MØNSTER**.

JUSTERING AF SIDEBØRSTENS MØNSTER

Sidebørstens børster skal have kontakt med gulvet i et kl. 10 til kl. 4-mønster, når børsten er i bevægelse.

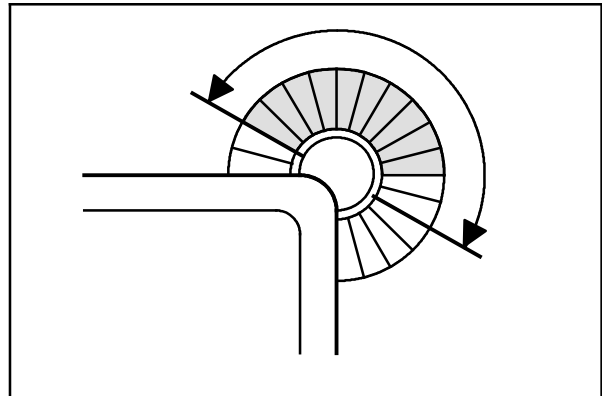

350327

S30: Drej sidebørstens justeringknap mod uret for at forøge mønstret og med uret for at formindske mønstret.

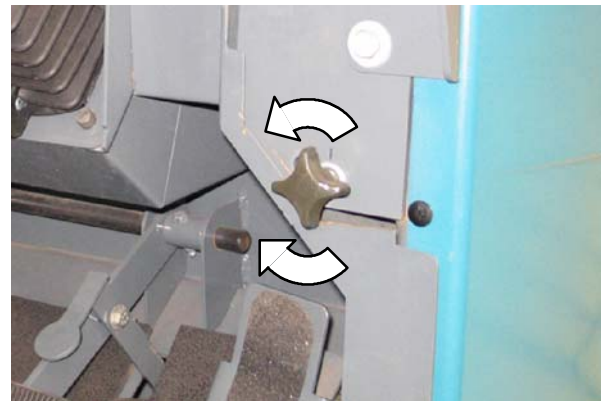

S30 XP og X4: Spænd sidebørstens justeringsknap i sidebørstebeslaget for at forøge børstemønstret, og løsn knappen for at formindske børstemønstret.



SKØRTER OG FLAPPER

SKIDTKASSESKØRTER

Efterse dagligt skidtkasseskørterne for beskadigelse og slid. Udskift skidtkasseskørterne, når de ikke længere når ned til gulvet.

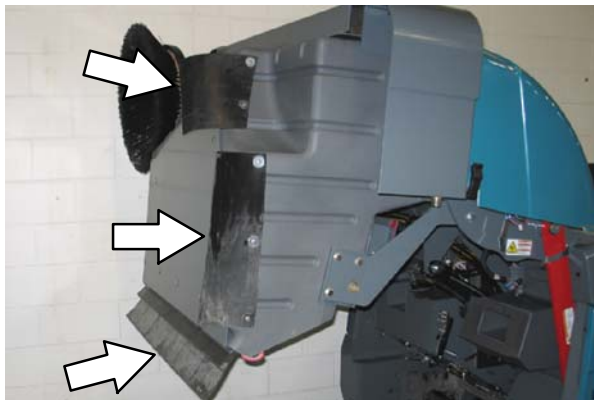

BØRSTEDØRSKØRTER

BEMÆRK: Sørg for, at baghjulet er pumpet korrekt før kontrol af skørtefrihøjder.

Børstedørskørterne skal befinde sig 3 til 6 mm over gulvet. Check skørterne for slid, beskadigelse og justering dagligt.



BAGESTE SKØRT

BEMÆRK: Sørg for, at baghjulet er pumpet korrekt før kontrol af skørtefrihøjder.

Det bageste børsteskiort skal befinde sig 3 til 6 mm over gulvet. Check skørtet for slid, beskadigelse og justering dagligt.

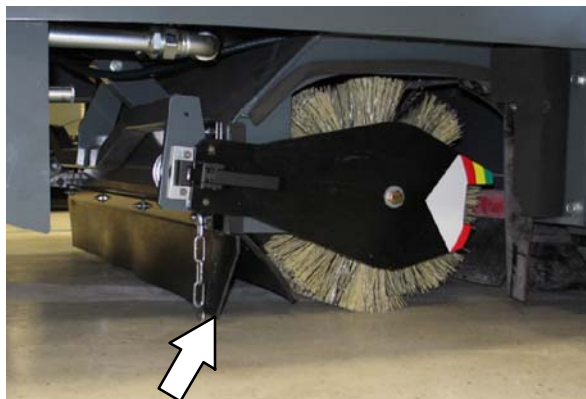

RECIRKULATIONSFLAP

Recirkulationsflappen er selvjusterende. Efterse dagligt flappen for beskadigelse og slid.

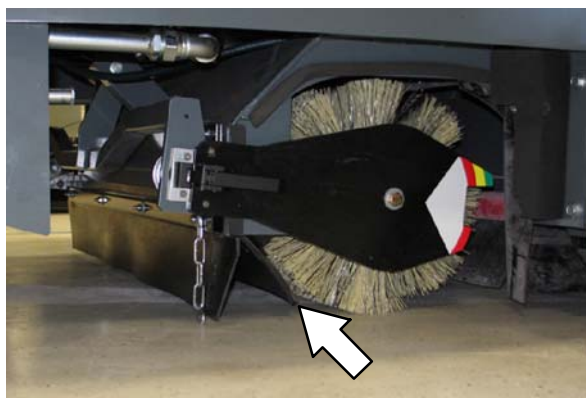

TÆTNINGER**TÆTNINGER VED BØRSTEDØREN**

Check børstedørtætningerne for slid og beskadigelse for hver 100 timers drift.

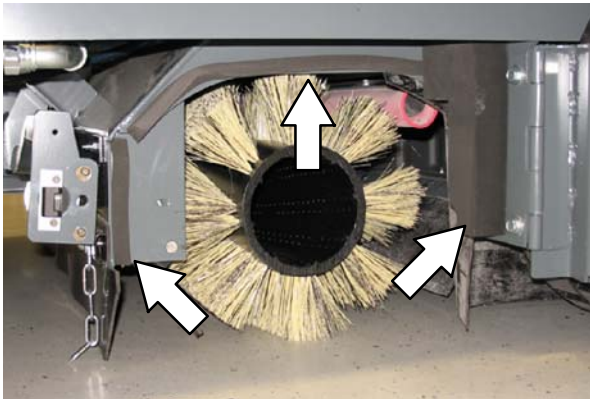
**TÆTNINGER VED INSPEKTIONSDØREN TIL SKIDTKASSEN**

Check tætningen ved inspektionsdøren til skidtkassen for slid og beskadigelse for hver 100 timers drift.

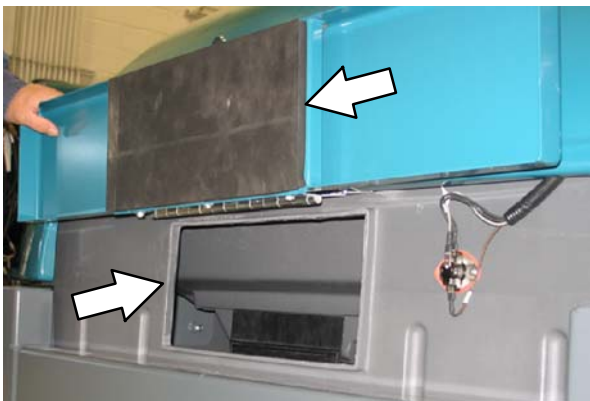
**SKIDTKASSENS TÆTNINGER**

Check skidtkassedørtætningerne for slid og beskadigelse for hver 100 timers drift.

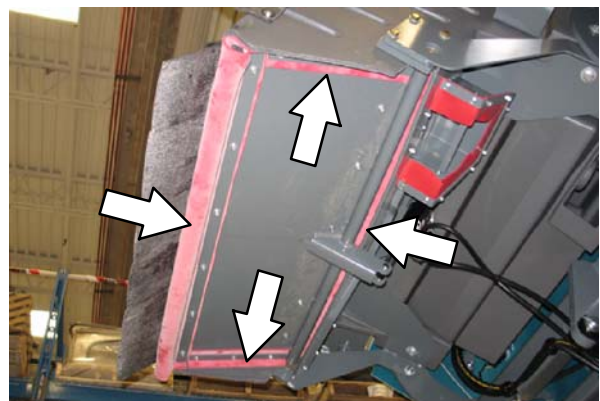
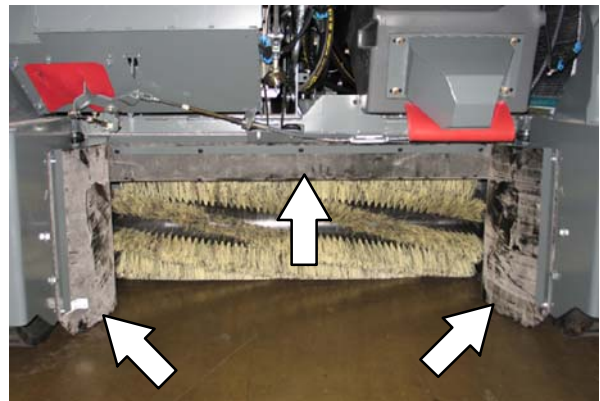

VEDLIGEHOLDELSE

TÆTNING TIL FILTERKAMMERINDTAG

Check tætningen til filterkammerindtaget for slid og beskadigelse for hver 100 timers drift.

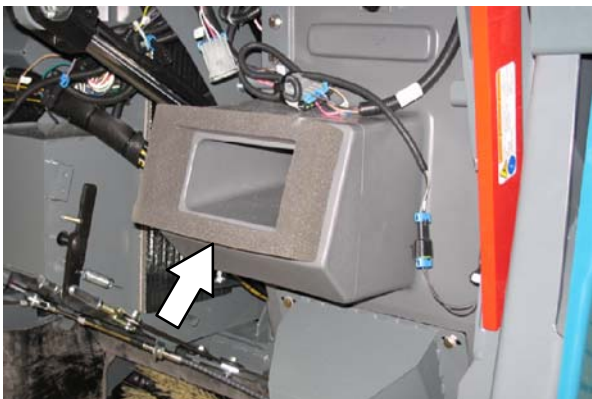

TÆTNINGER TIL RETURSTØV

Check tætningerne til returstøv for slid og beskadigelse for hver 100 timers drift.

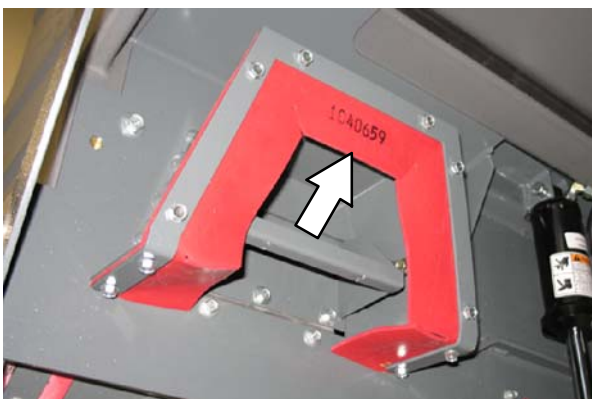
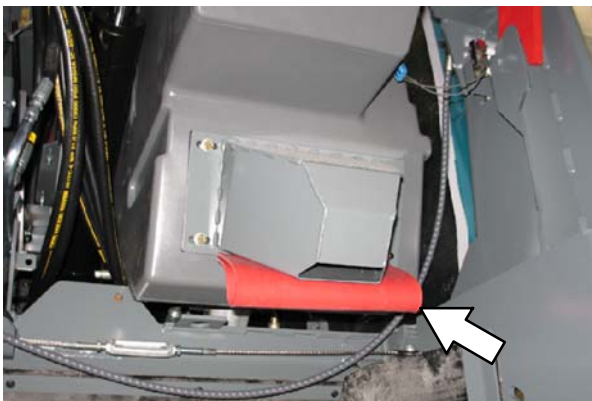

TÆTNINGER TIL DØREN TIL VAKUUMSTANGEN (EKSTRA)

Check tætningen til døren til vakuumstangen for slid og beskadigelse for hver 100 timers drift.

TÆTNINGER TIL CYKLONISK FORFILTER

Check tætningerne til det cykloniske forfilter for slid og beskadigelse for hver 100 timers drift.

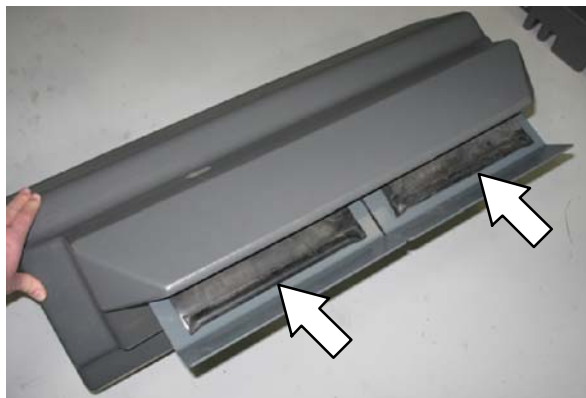

SKUBNING, TRÆKNING OG TRANSPORT AF MASKINEN

SKUBNING ELLER TRÆKNING AF MASKINEN

Hvis maskinen ikke kan køre, kan den skubbes forfra eller bagfra, men den kan kun slæbes bagfra.

Brug *bypass-ventilen* til at forhindre beskadigelse af det hydrauliske system, når maskinen skubbes eller trækkes. Denne ventil gør det muligt at flytte en maskine, der ikke kan køre, en *meget kort strækning* og ikke hurtigere end 1,6 km/t. Maskinen er IKKE beregnet til at blive skubbet eller slæbt en længere strækning eller ved en højere hastighed.

ADVARSEL: Skub, eller træk ikke maskinen en længere strækning, da der i så fald kan opstå skader på fremdriftssystemet.

Drej *bypass-ventilen*, der er anbragt i bunden af fremdriftspumpen, 90° (vilka'rlig retning) fra den normale stilling, før maskinen skubbes eller trækkes. Sæt bypass-ventilen til normal stilling, når du er færdig med at skubbe eller trække maskinen. **Brug ikke** bypass-ventilen under normal maskindrift.

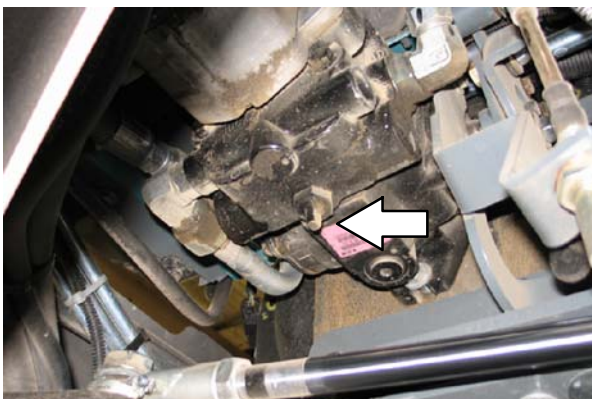
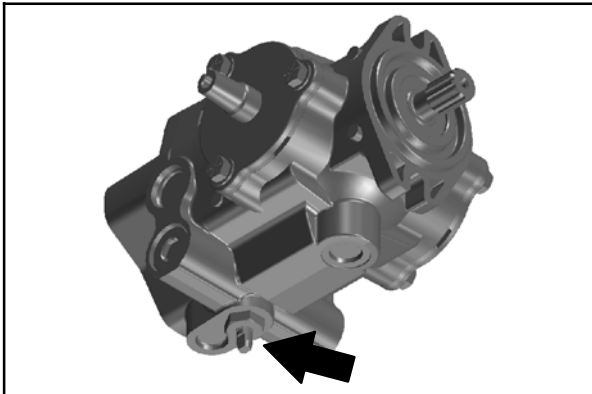

TRANSPORT AF MASKINEN

SIKKERHEDSHENSYN: Ved læsning/losning af maskinen af/på en lastvogn eller trailer skal du slukke den. Brug lastvogn eller trailer, der understøtter maskinens vægt. Aktivér parkeringsbremsen, når maskinen er læsset på. **Blokér maskinens dæk. Spænd maskinen fast til lastvognen eller traileren.**

Før fastspændingsstropperne til modsatte ende af maskinen, og sæt dem til beslagene på gulvet i traileren eller lastvognen. Stram fastspændingsstropperne.

BEMÆRK: Det kan være nødvendigt at anbringe en ramme til fastspænding på gulvet i traileren eller lastvognen.



LØFT AF MASKINEN MED DONKRAFT

Tøm skidtkassen, før maskinen løftes med donkraft. Løft maskinen med donkraft i de dertil beregnede punkter. Brug en hejs eller donkraft, der kan understøtte maskinens vægt. Brug bukke til at understøtte maskinen.

SIKKERHEDSHENSYN: Stop på et vandret sted, aktivér parkeringsbremsen, og sluk for maskinen, før den forlades eller serviceres.

SIKKERHEDSHENSYN: Bloker maskinens hjul, før den løftes med donkraft i forbindelse med servicering. Brug en hejs eller donkraft, der understøtter maskinens vægt. Løft kun maskinen med donkraft på de steder, der er beregnet til det. Understøt maskinen med bukke.

De bagerste donkraftpunkter er anbragt direkte bag baghjulene på hver side af maskinen.



De forreste donkraftpunkter er anbragt på rammen direkte foran forhjulene.

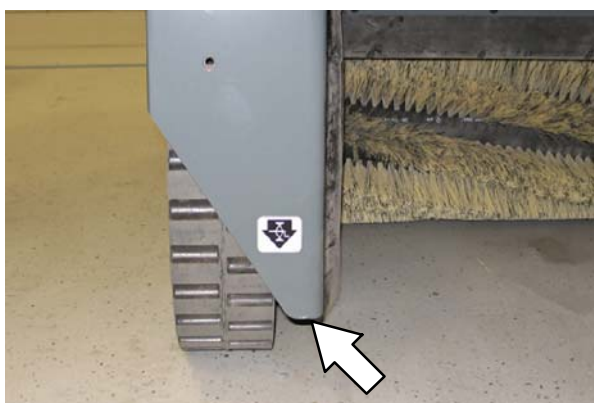

OPLYSNINGER OM OPBEVARING

Følgende trin bør følges forud for opbevaring af maskinen i længere tid.

1. Parkér maskinen på et køligt, tørt sted. Udsæt ikke maskinen for regn eller sne. Opbevar maskinen indendørs.
2. Fjern batteriet, eller oplad det for hver tre måneder.

SPECIFIKATIONER

GENERELLE MASKINDIMENSIONER/KAPACITETER

Element	Dimension/kapacitet
Længde	2360 mm
Højde	1475 mm
Højde (med sikkerhedsværn)	2095 mm
Bredde, ramme	1590 mm
Rengøringsbredde (med enkelt sidebørste)	1590 mm
Rengøringsbredde (med dobbelt sidebørste)	2030 mm
Mængdekapacitet for skidtkasse (plastic og stål)	395 l
Skidtkassens vægtpapacitet (plastic)	490 kg
Skidtkassens vægtpapacitet (stål)	545 kg
Udtømningshøjde (variabel til)	1525 mm
Mindste loftshøjde ved tømning	2500 mm
Vægt - tom	1595 kg
GVWR	2585 kg
Frigang over gulvet ved transport	100 mm
Driftlydstyrke ved førerens øre	80 ±1,5 dBA
Vibrationsniveau ved rat overstiger ikke	2,5 m/s ²
Vibrationsniveau ved førersæde overstiger ikke	0,5 m/s ²

GENEREL MASKINYDELSE

Element	Mål
Minimal gangradius (S30 og S30 XP)	2870 mm
Minimal gangradius (S30 X4)	5000 mm
Kørehastighed fremad (maksimum) (S30 og S30 XP)	13,0 km/t
Kørehastighed fremad (maksimum) (S30 X4)	24,0 km/t
Største hældning (fuld skidtkasse)	18%
Største hældning (tom skidtkasse)	25%

SPECIFIKATIONER

